

*** Механический или автоматический биокамин

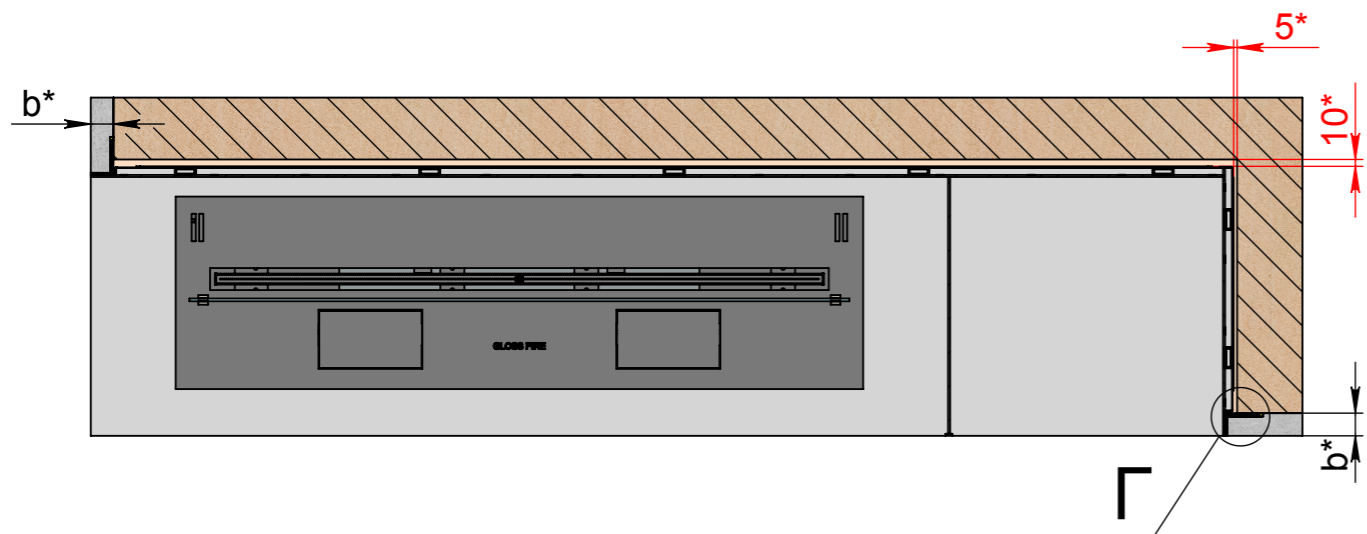

L - длина очага
 h - высота очага
 a - ширина рамки
 b* - желаемая толщина отделочного материала
 * зазор между камином и стеной - обязателен.
 К** - для автоматического биокамина - min 100 мм, для механического биокамина - min 50 мм.
 ***Для автоматического биокамина - электрическое подключение - Евро розетка Min. 3x1,5 mm², 230 V, 50 Hz, PE ⊕
 Важно! Монтажная схема разработана для конструкций выполненных из гипсокартона, пеноблока, кирпича и бетона.

Инв. № подл.	Подп. и дата
Взам. инв. №	Инв. № дубл.
Подп. и дата	Подп. и дата

Изм.	Лист	№ докум.	Подп.	Дата	Арт.026 BR (без рамки)	Лист
						1

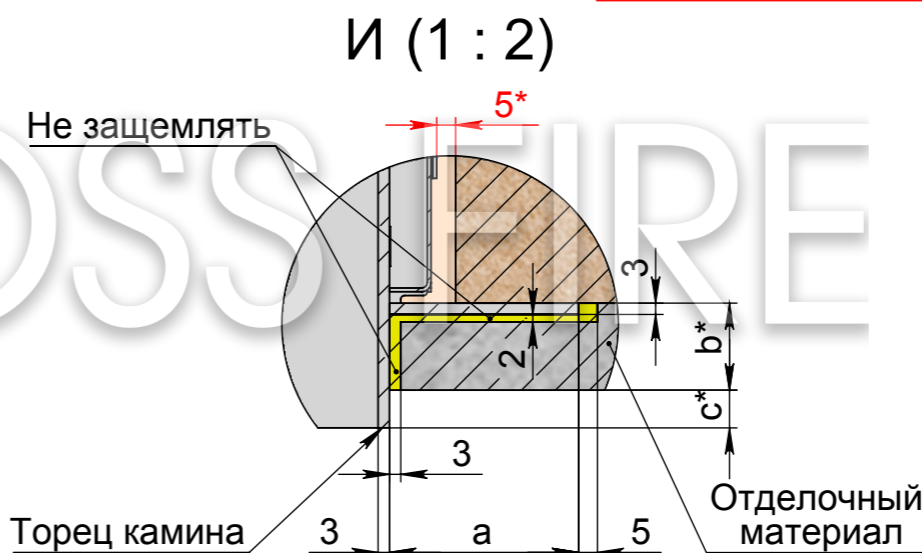
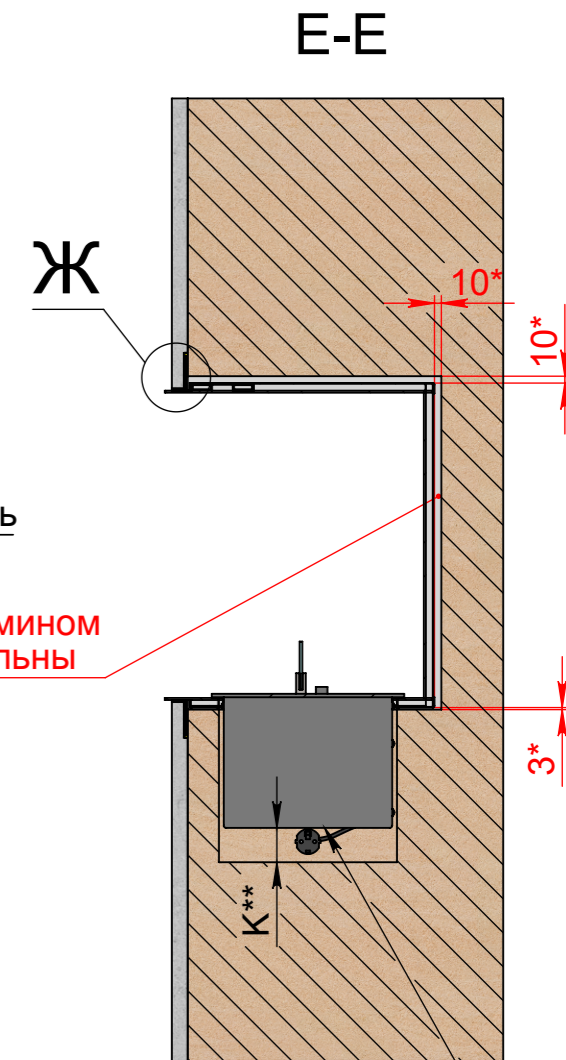
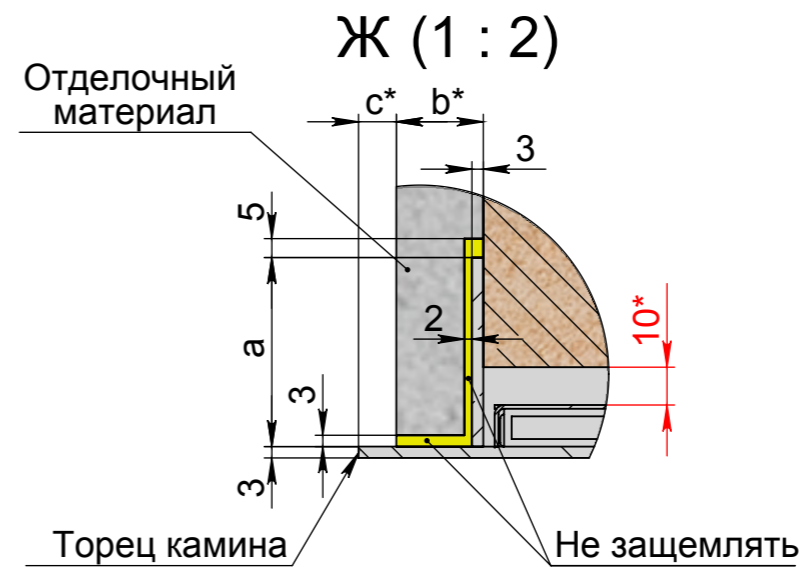
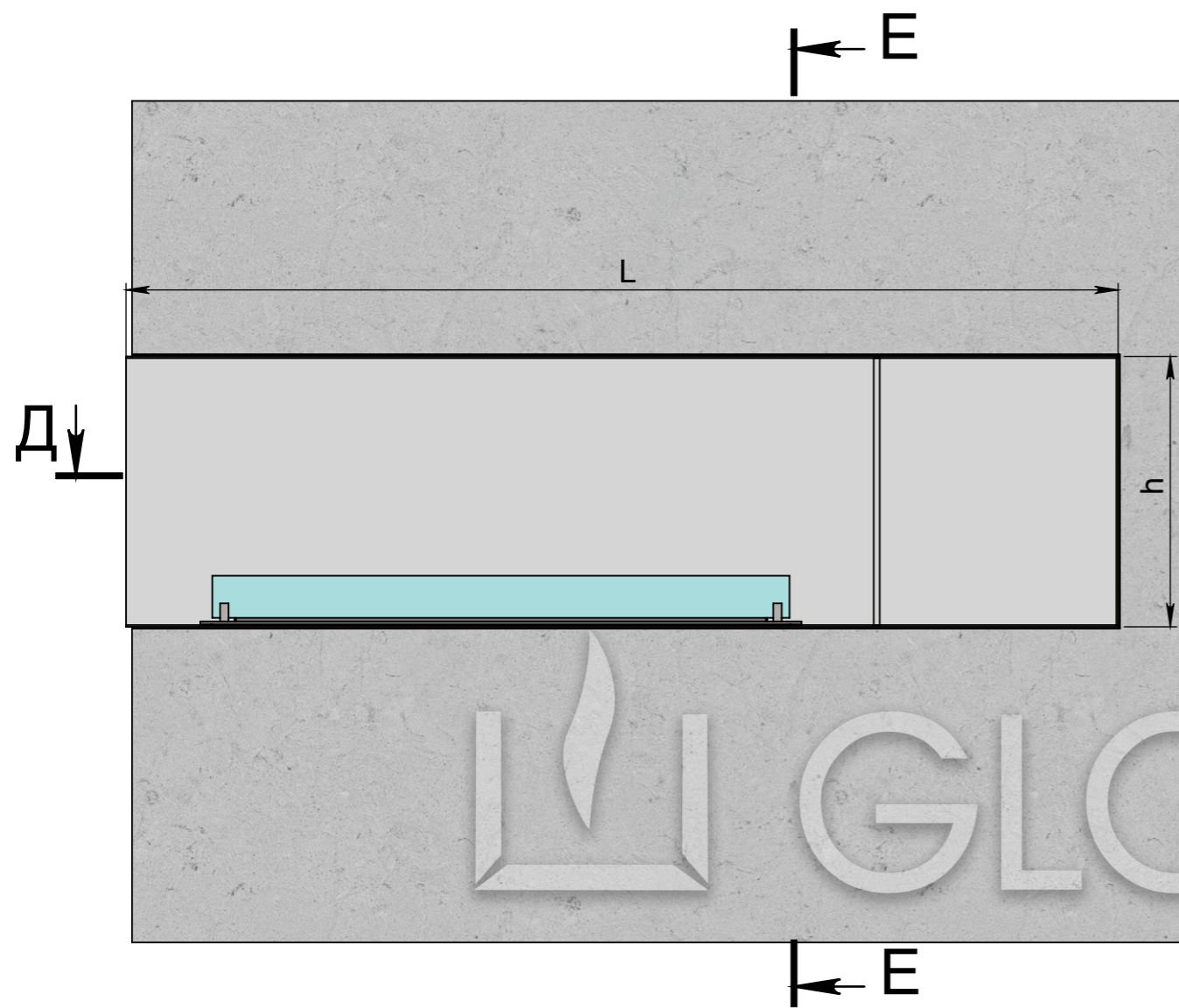

Зазоры между камином и стеной обязательны

*** Механический или автоматический биокамин

Д-Д

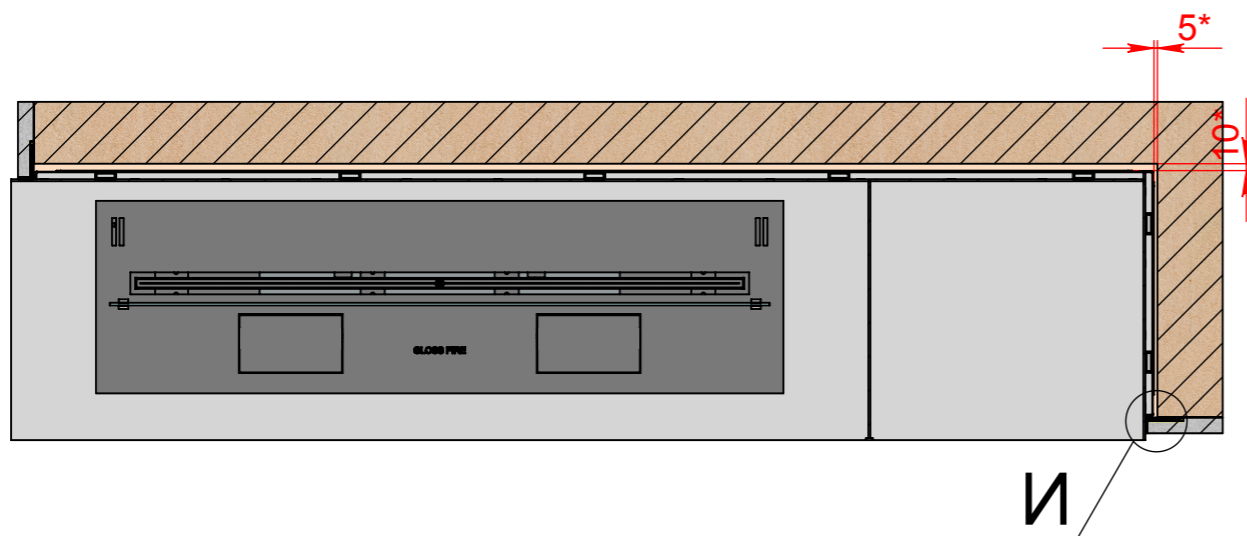

- L - длина очага
- h - высота очага
- a - ширина рамки
- b* - желаемая толщина отделочного материала
- c* - желаемый выступ торца камина
- * зазор между камином и стеной - обязателен.
- K** - для автоматического биокамина - min 100 мм, для механического биокамина - min 50 мм.
- *** Для автоматического биокамина - электрическое подключение - Евро розетка Min. 3x1,5 mm², 230 V, 50 Hz, PE ⊕
- Важно! Монтажная схема разработана для конструкций выполненных из гипсокартона, пеноблока, кирпича и бетона.

Инв. № подл.	Подп. и дата
Взам. инв. №	Инв. № дубл.
Подп. и дата	Подп. и дата

Изм.	Лист	№ докум.	Подп.	Дата	Арт.026 BR (без рамки)	Лист
						2

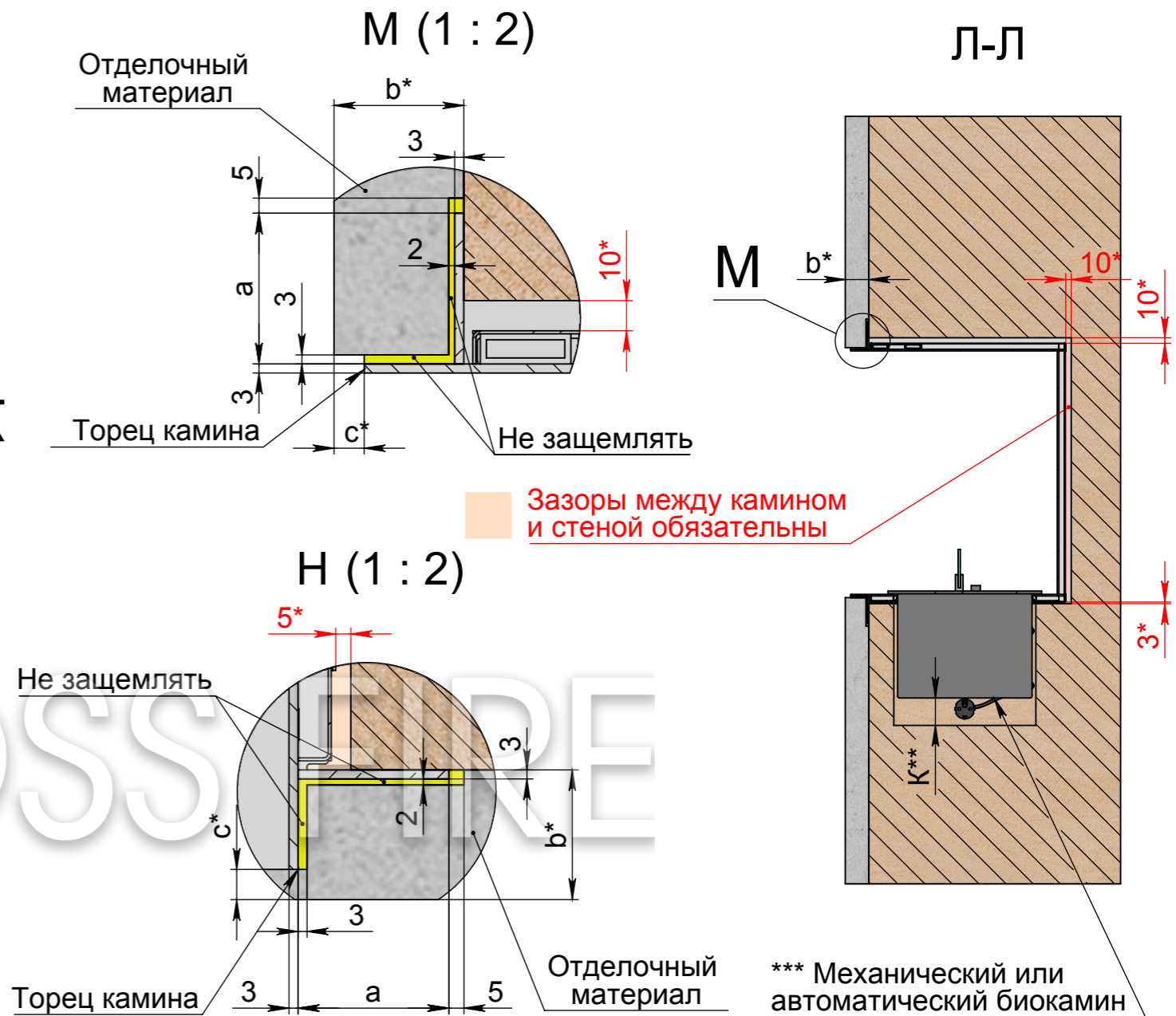
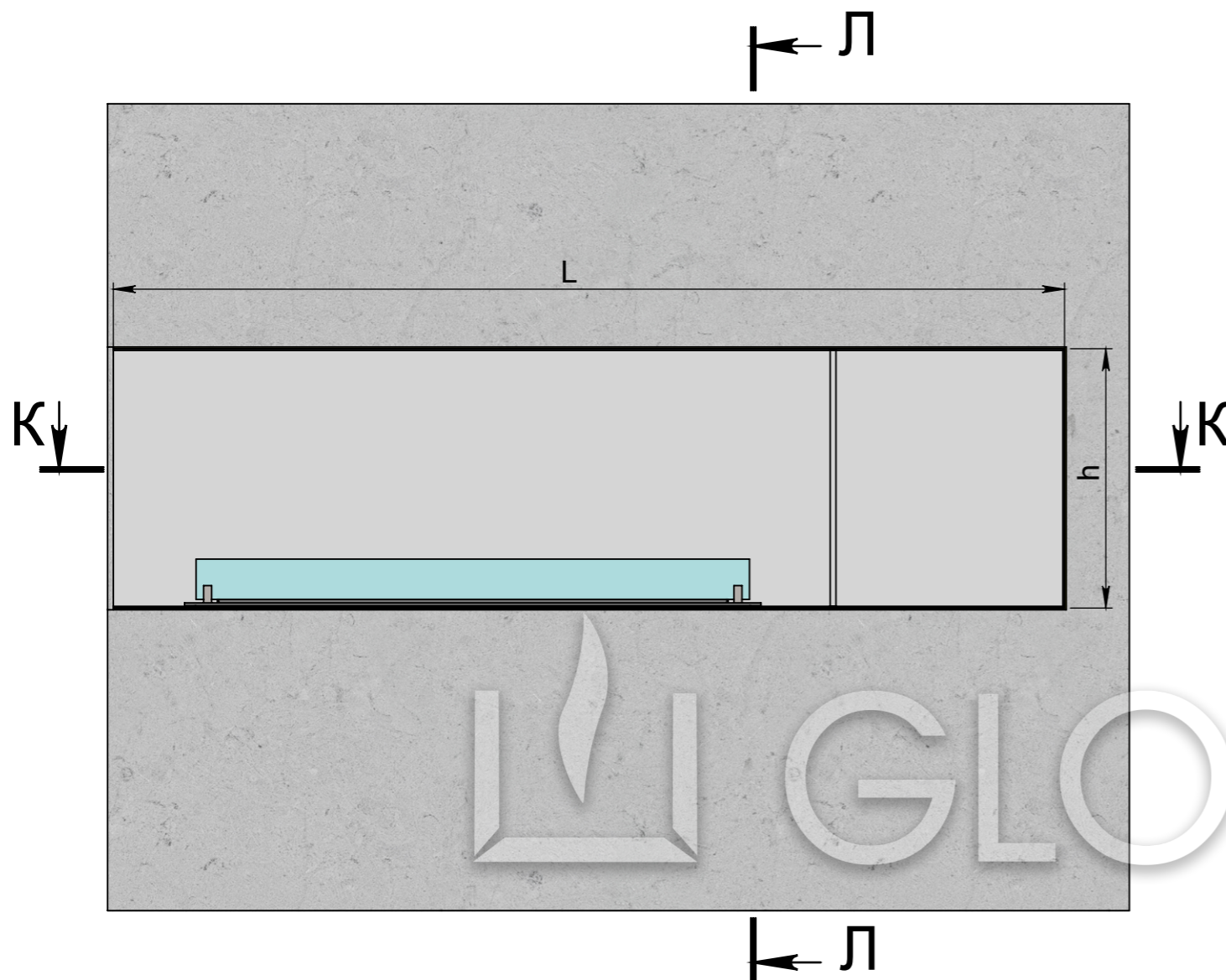

L - длина очага
 h - высота очага
 a - ширина рамки
 b^* - желаемая толщина отделочного материала
 c^* - желаемое углубление торца камина
*** зазор между камином и стеной - обязателен.**
 K^{**} - для автоматического биокамина - min 100 мм, для механического биокамина - min 50 мм.
 $***$ Для автоматического биокамина - электрическое подключение - Евро розетка Min. $3 \times 1,5 \text{ mm}^2$, 230 V, 50 Hz, PE ⊕
Важно! Монтажная схема разработана для конструкций выполненных из гипсокартона, пеноблока, кирпича и бетона.

Инов. № подл.	Подп. и дата	Взам. инв. №	Инов. № дубл.	Подп. и дата

Изм.	Лист	№ докум.	Подп.	Дата	Арт.026 BR (без рамки)	Лист
						3