

Монтаж внахлёт

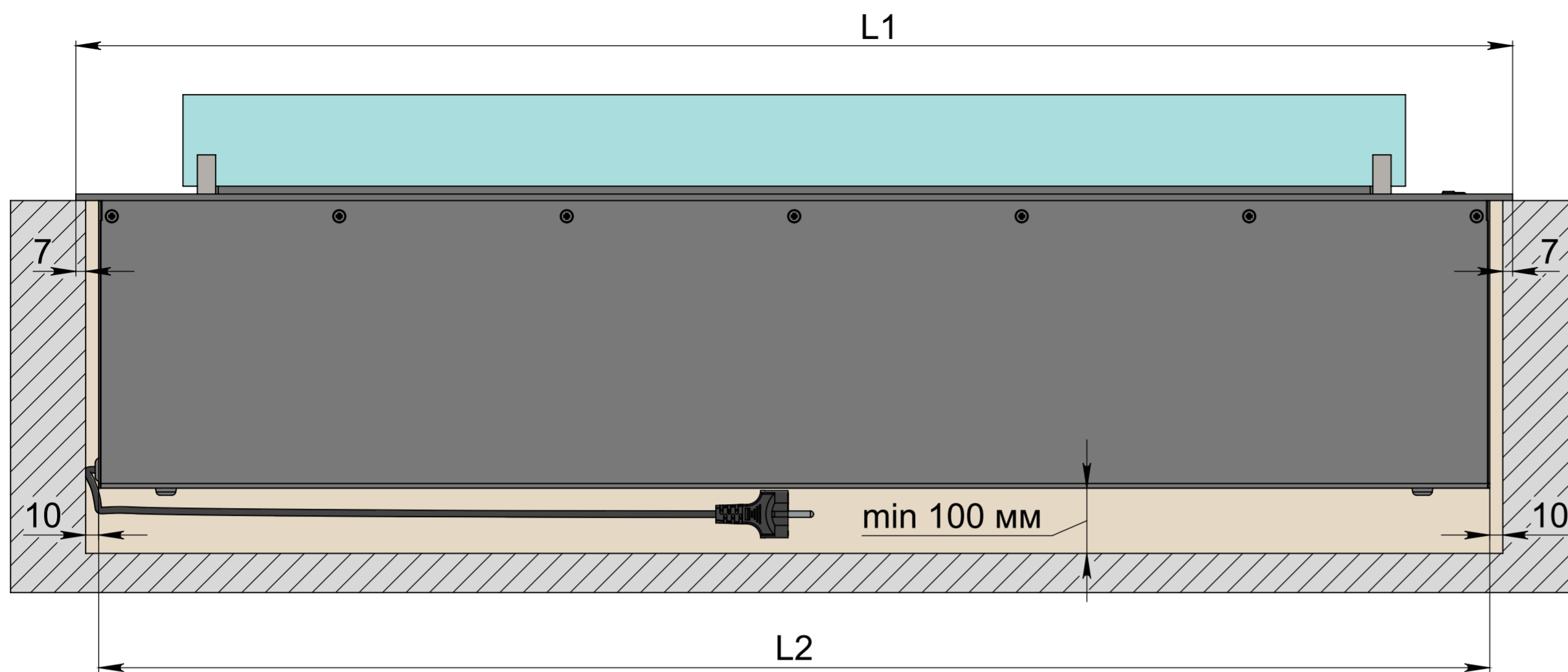

Монтаж внахлёт

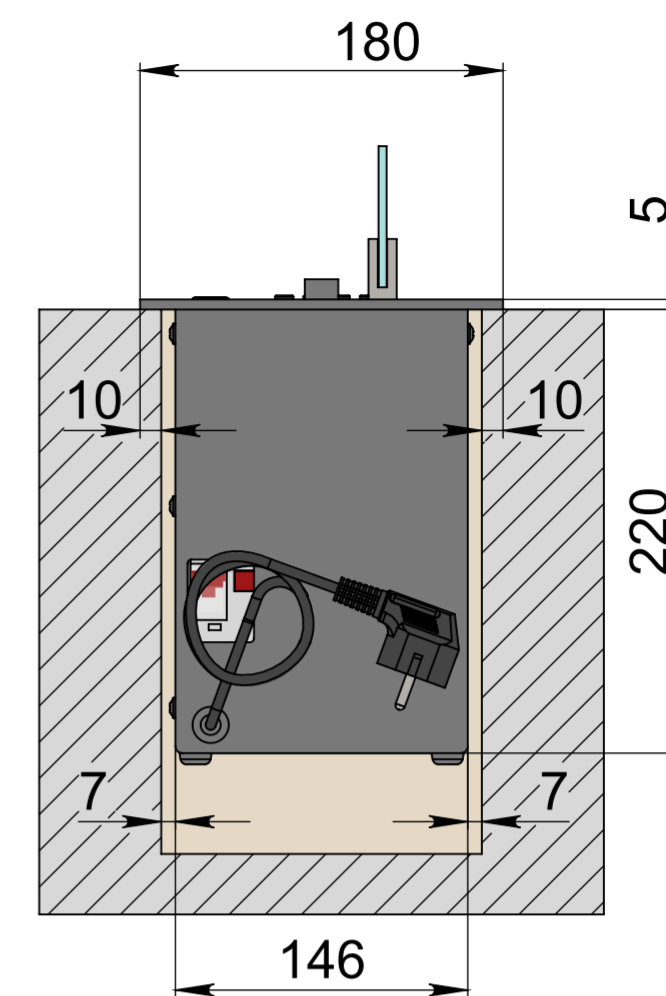

Монтаж заподлицо

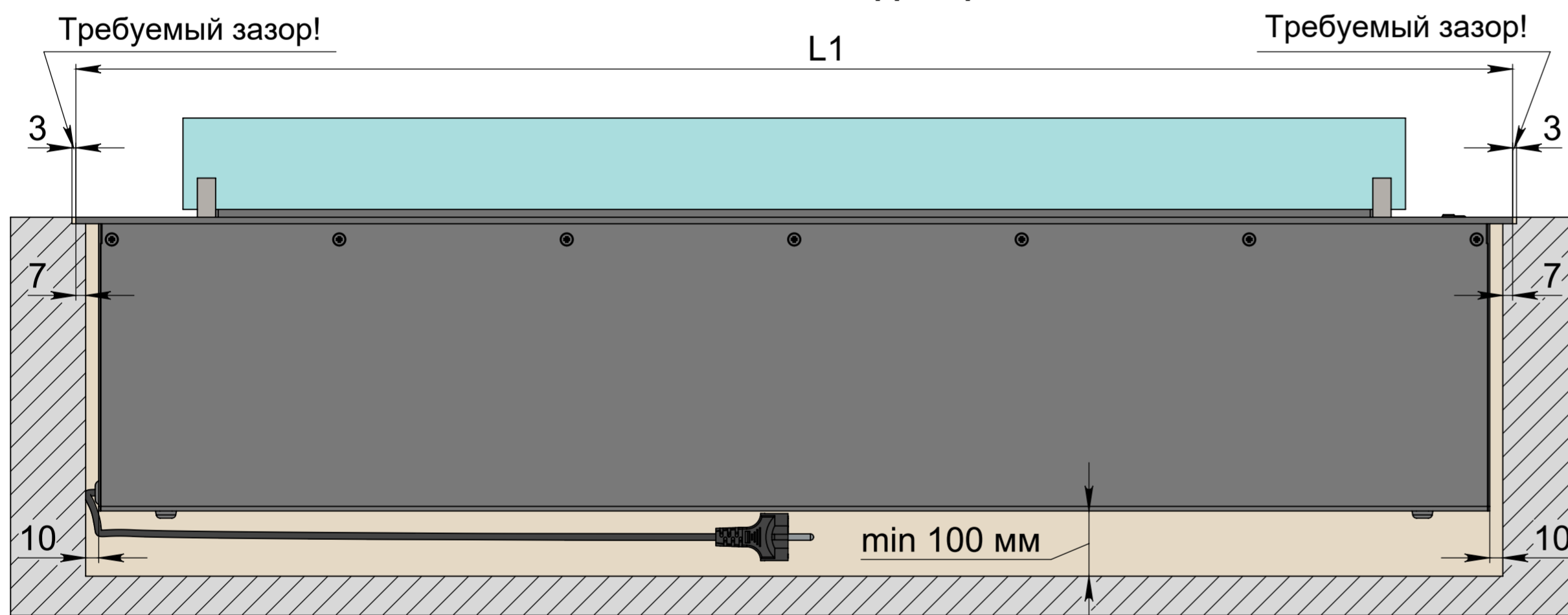

Монтаж заподлицо

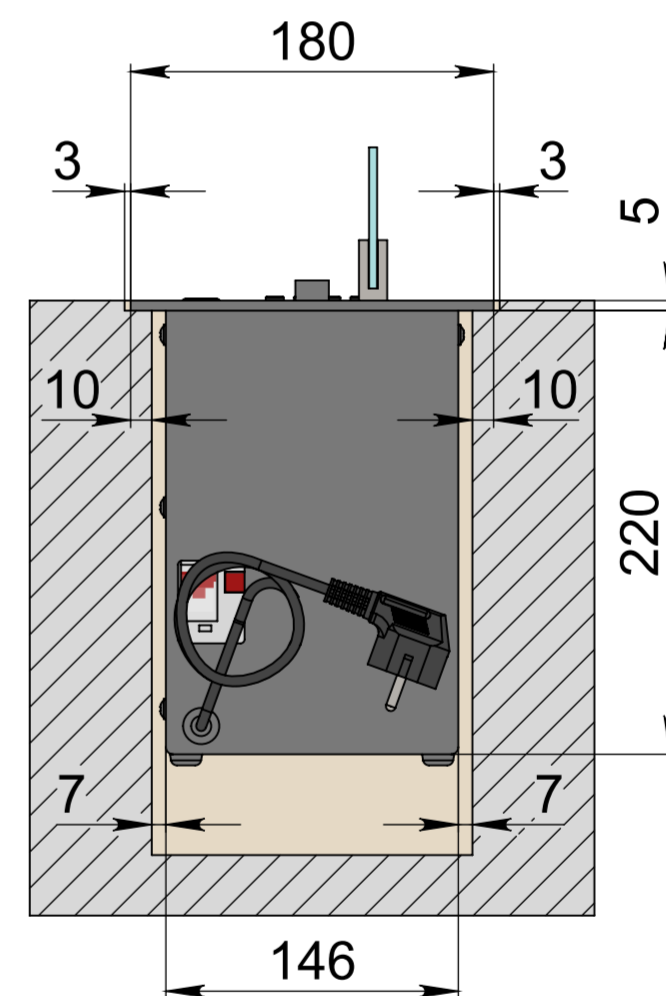

- Соблюдайте размеры указанные на чертеже.
- Убедитесь в том, что поверхность на которую устанавливается биокамин горизонтальная и симметричная.
- Электрическое подключение - евровилка мин. 3x1,5 мм², 230 В, 50 Гц, PE ⊕

Использование легковоспламеняющихся, плавящихся или деформирующихся материалов при отделке ниши - недопустимо. Для обустройства ниши используйте камень, кирпич, бетон, пеноблок, термостойкий гипсокартон с последующей штукатуркой. Нишу для камина можно сделать в пустотелой стене, при условии, что под ней будет дополнительная перегородка, которая защитит линию огня от нежелательных потоков воздуха.

Размеры	Автоматический биокамин Dalex Slim										
	L1000	L1100	L1200	L1300	L1400	L1500	L1600	L1700	L1800	L1900	L2000
L1, мм	1000	1100	1200	1300	1400	1500	1600	1700	1800	1900	2000
L2, мм	966	1066	1166	1266	1366	1466	1566	1666	1766	1866	1966