

Зазори між корпусом та стіною обов'язкові

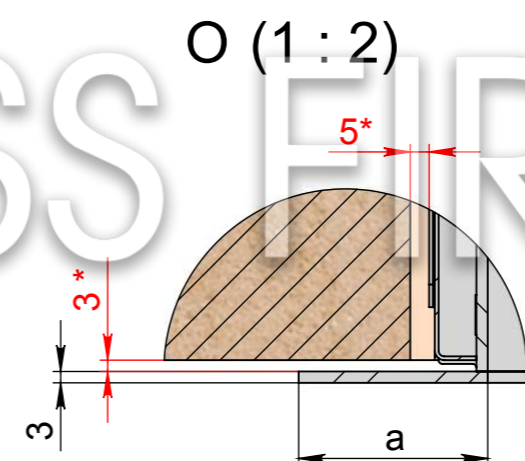

M-M (1 : 10)

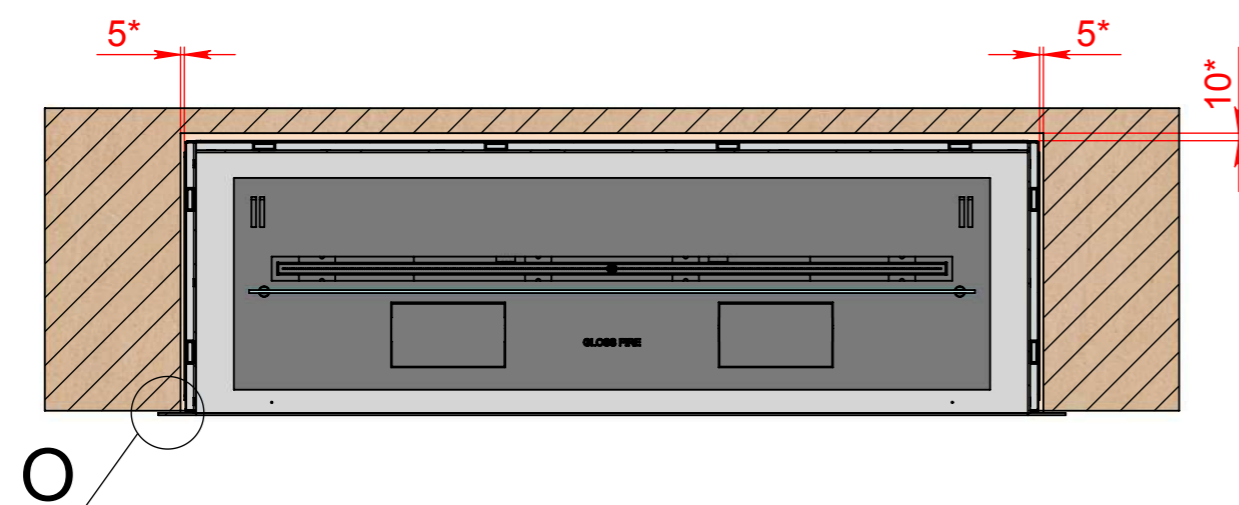

L - довжина корпусу
 h - висота корпусу
 a - ширина рамки
 * зазор між корпусом та стіною — обов'язковий.
 K** - для автоматичного біокаміна - міні 100 мм, для механічного - міні 50 мм.
 *** - для автоматичного біокаміна – електричне підключення – євро-розетка, міні 3×1,5 мм², 230V, 50Hz, PE ⊕
 Важливо! Монтажна схема розроблена для конструкцій, виконаних із гіпсокартону, піноблоку, цегли та бетону.

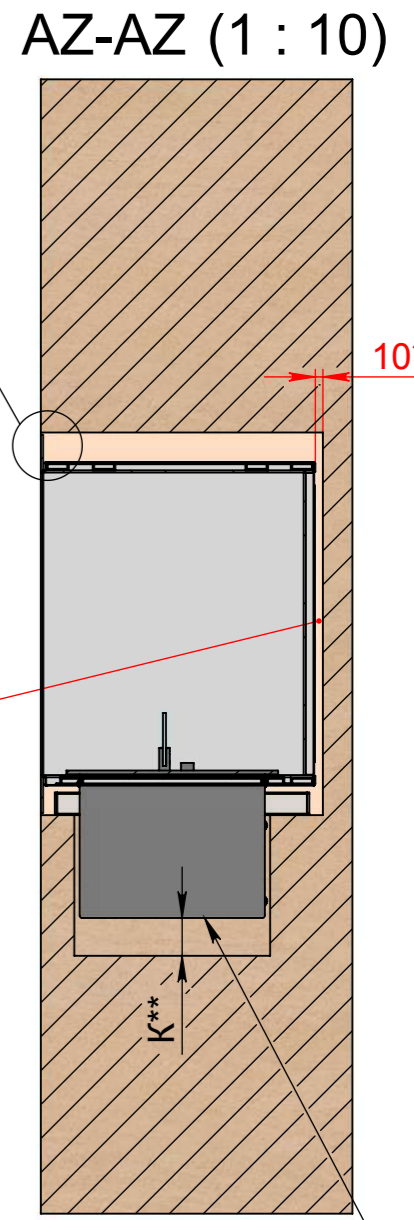
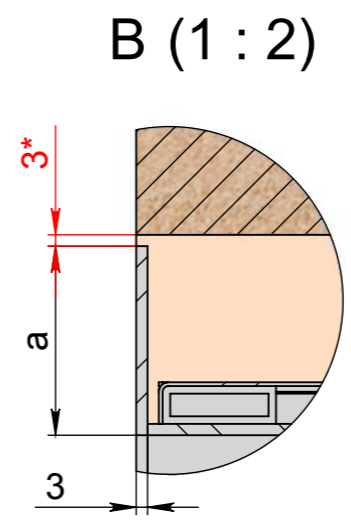
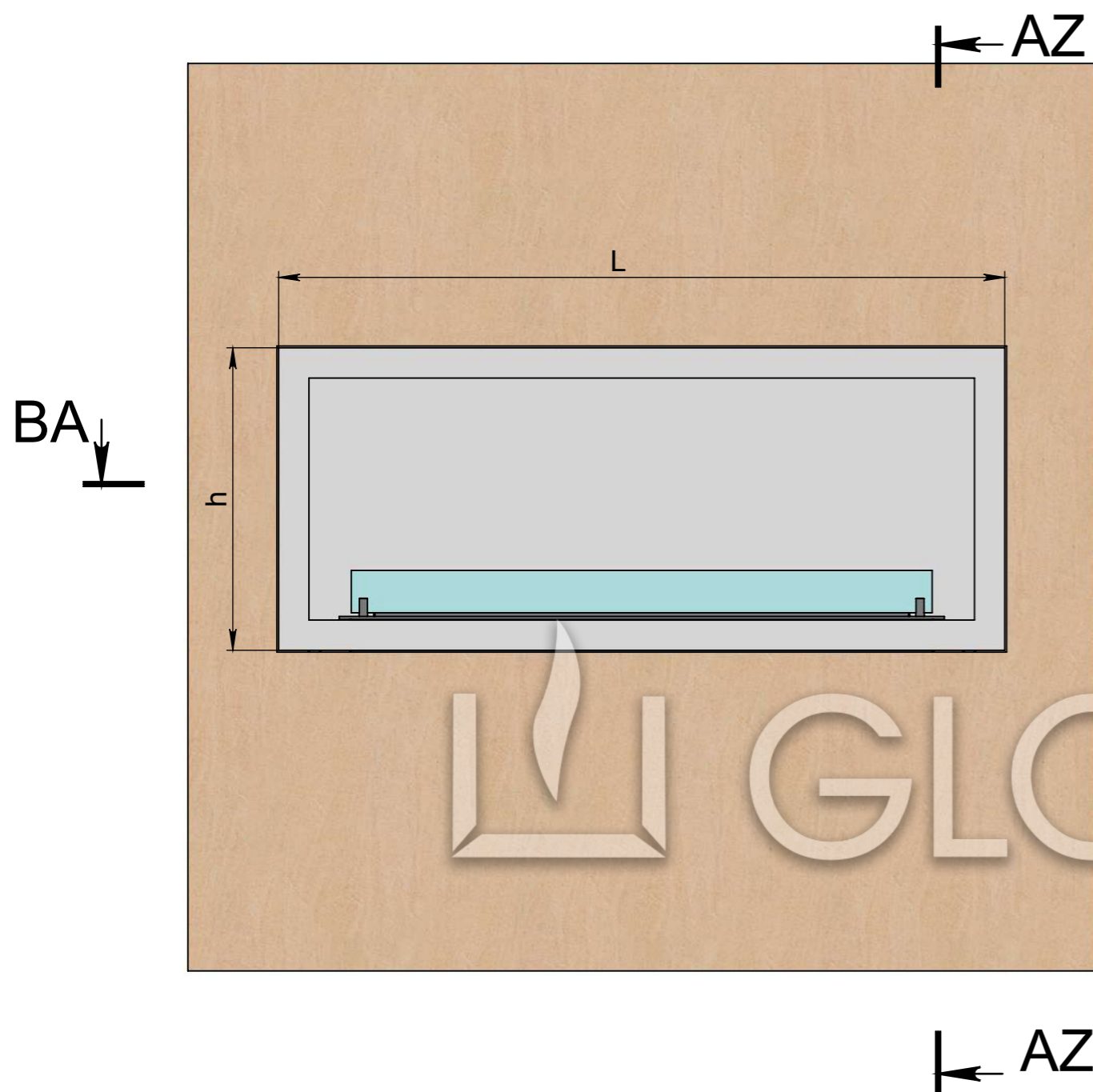

Зазори між каміном та стіною обов'язкові

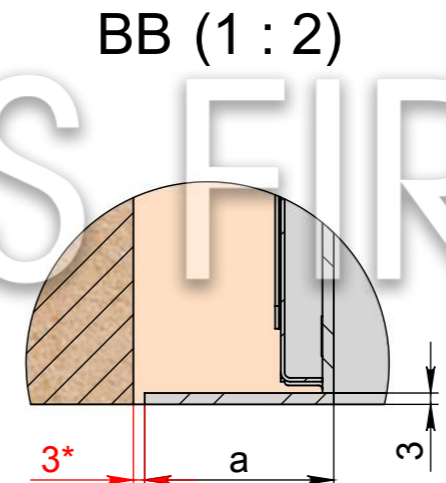

*** Автоматичний або механічний біокамін

BA-BA (1 : 10)

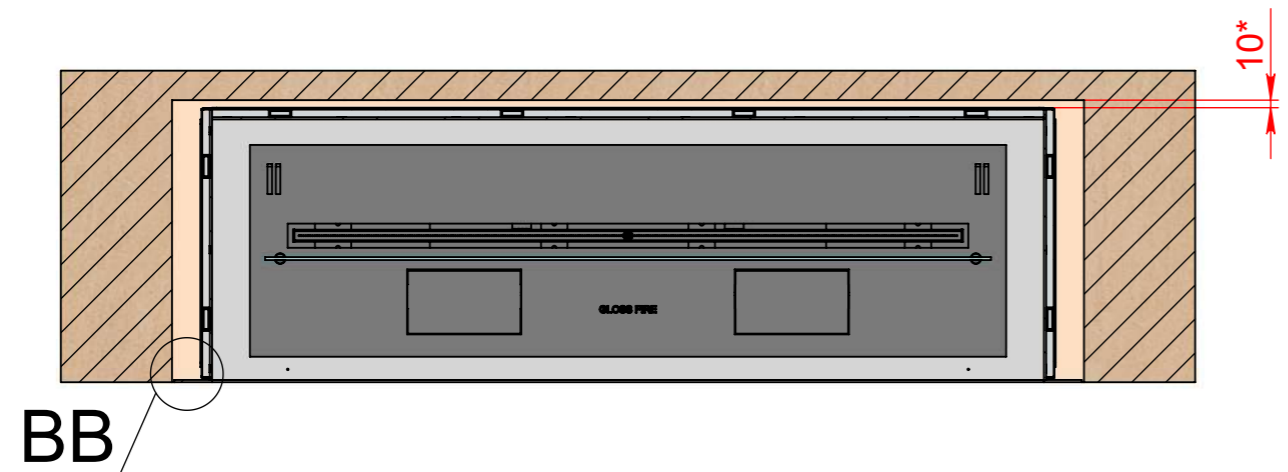

L - довжина корпусу
 h - висота корпусу
 a - ширина рамки

* зазор між корпусом та стіною — обов'язковий.

K^{**} - для автоматичного біокаміна - міні 100 мм, для механічного - міні 50 мм.

*** - для автоматичного біокаміна – електричне підключення – євро-розетка, міні $3 \times 1,5 \text{ мм}^2$, 230V, 50Hz, PE

Важливо! Монтажна схема розроблена для конструкцій, виконаних із гіпсокартону, піноблоку, цегли та бетону.

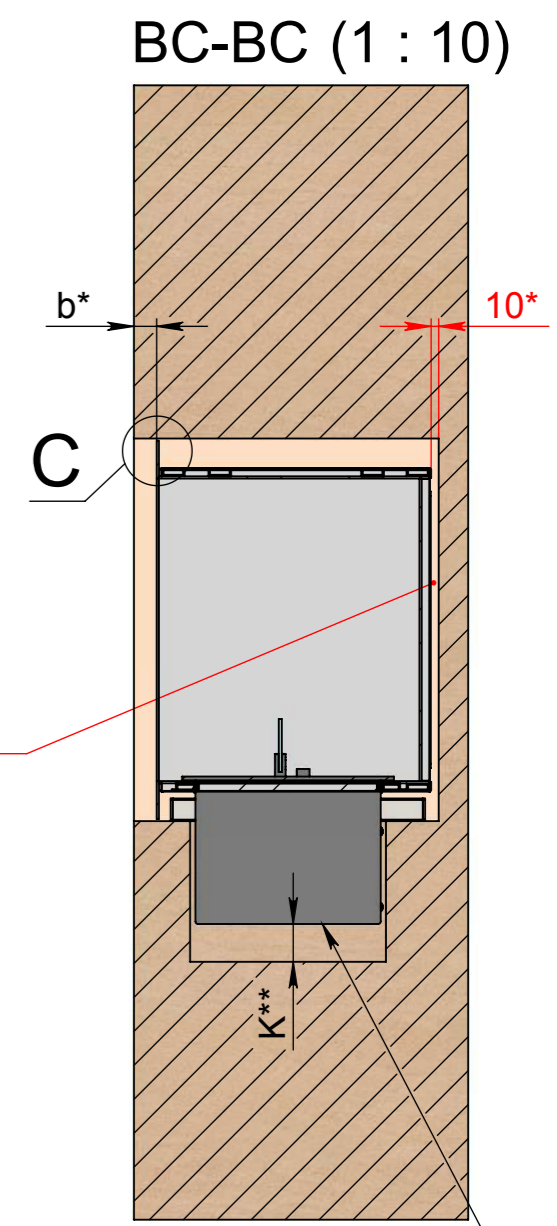
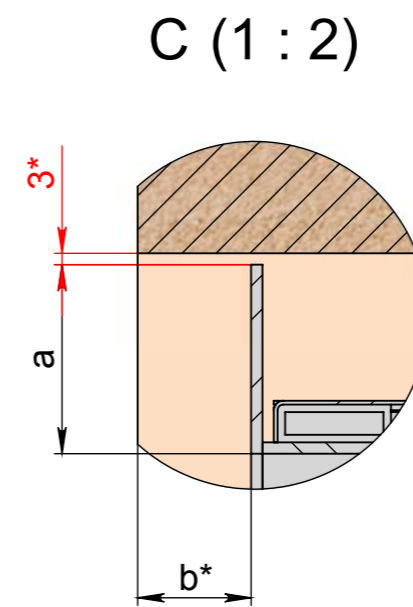
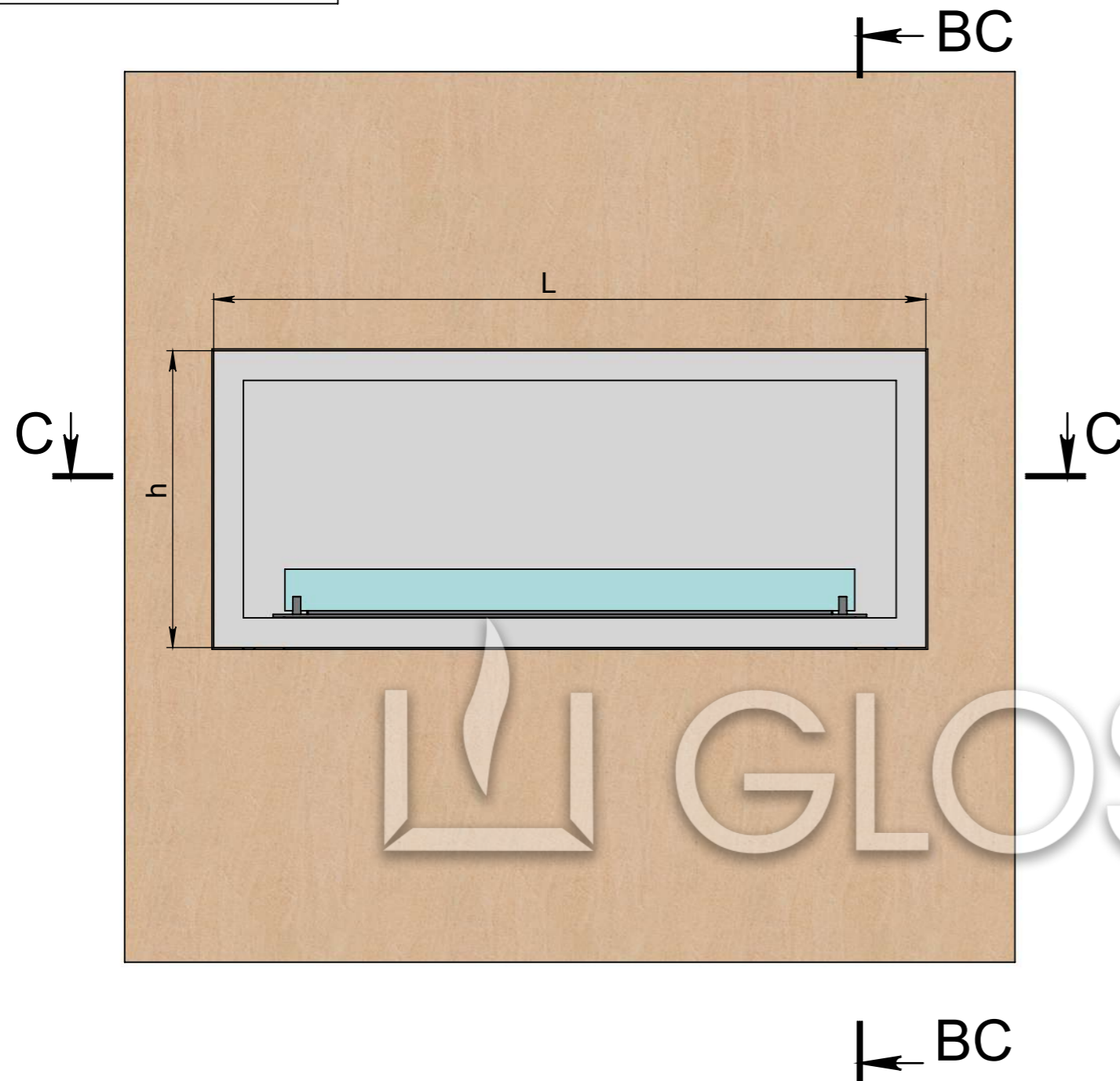

Зазори між каміном та стіною обов'язкові

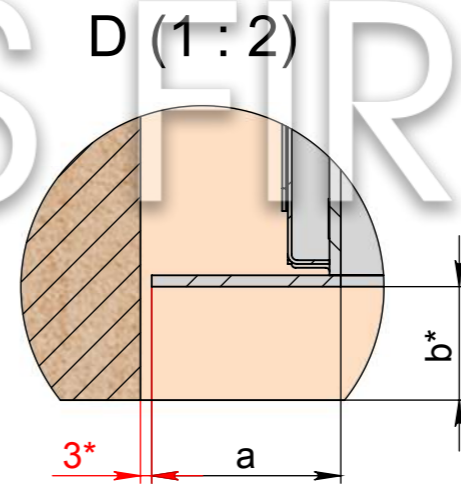

C-C (1 : 10)

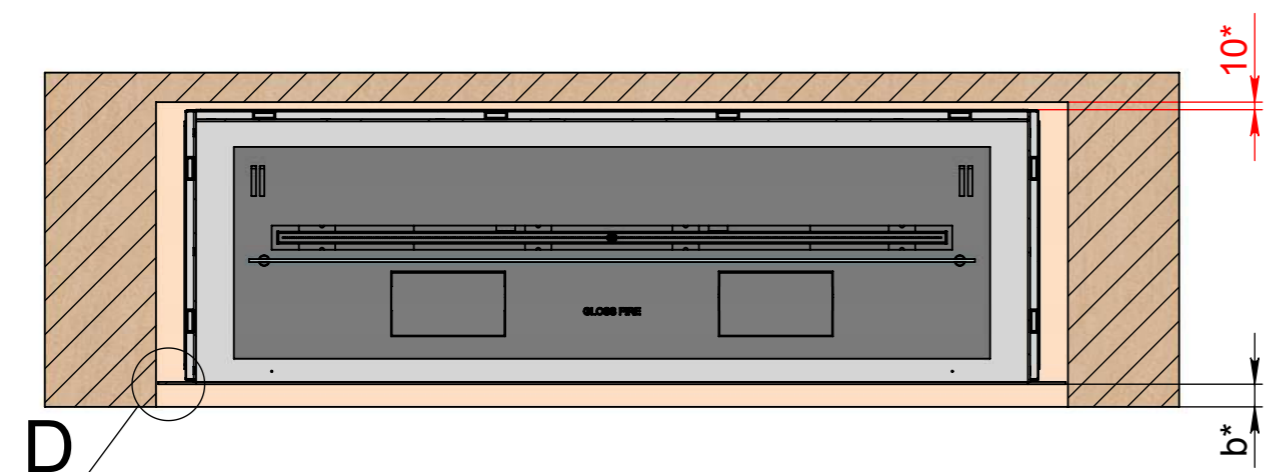

L - довжина корпусу
 h - висота корпусу
 a - ширина рамки
 b* - бажане поглиблення корпусу
 * зазор між корпусом та стіною — обов'язковий.
 K** - для автоматичного біокаміна - міні 100 мм, для механічного - міні 50 мм.
 *** - для автоматичного біокаміна – електричне підключення – євро-розетка, міні 3×1,5 мм², 230V, 50Hz, PE ⊕
 Важливо! Монтажна схема розроблена для конструкцій, виконаних із гіпсокартону, піноблоку, цегли та бетону.

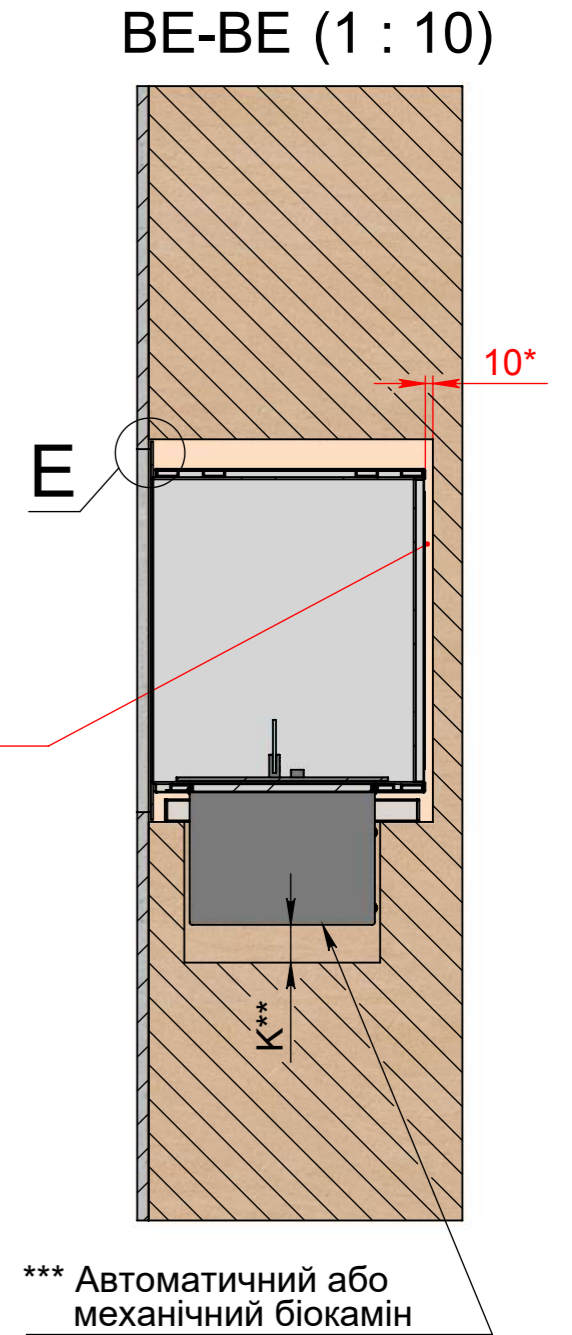
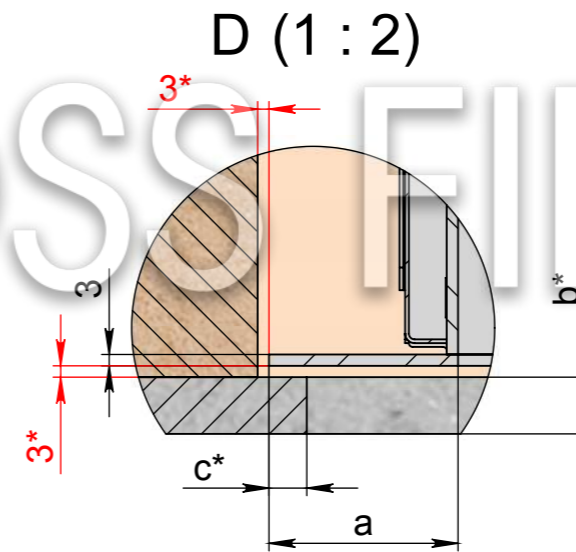
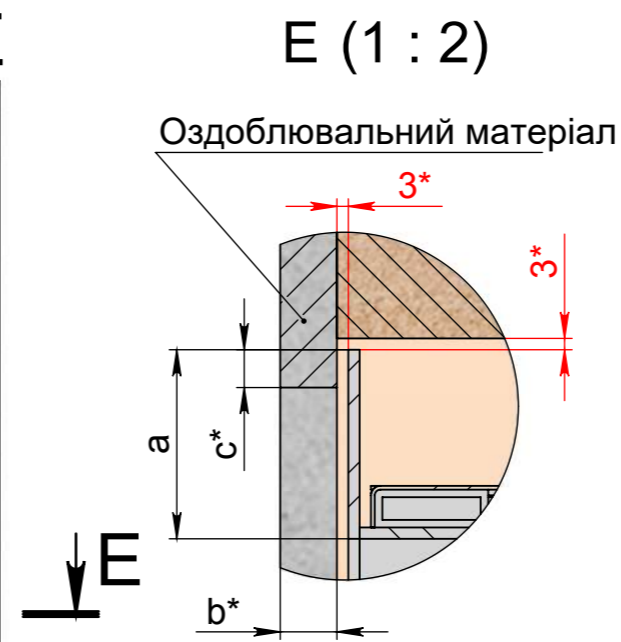
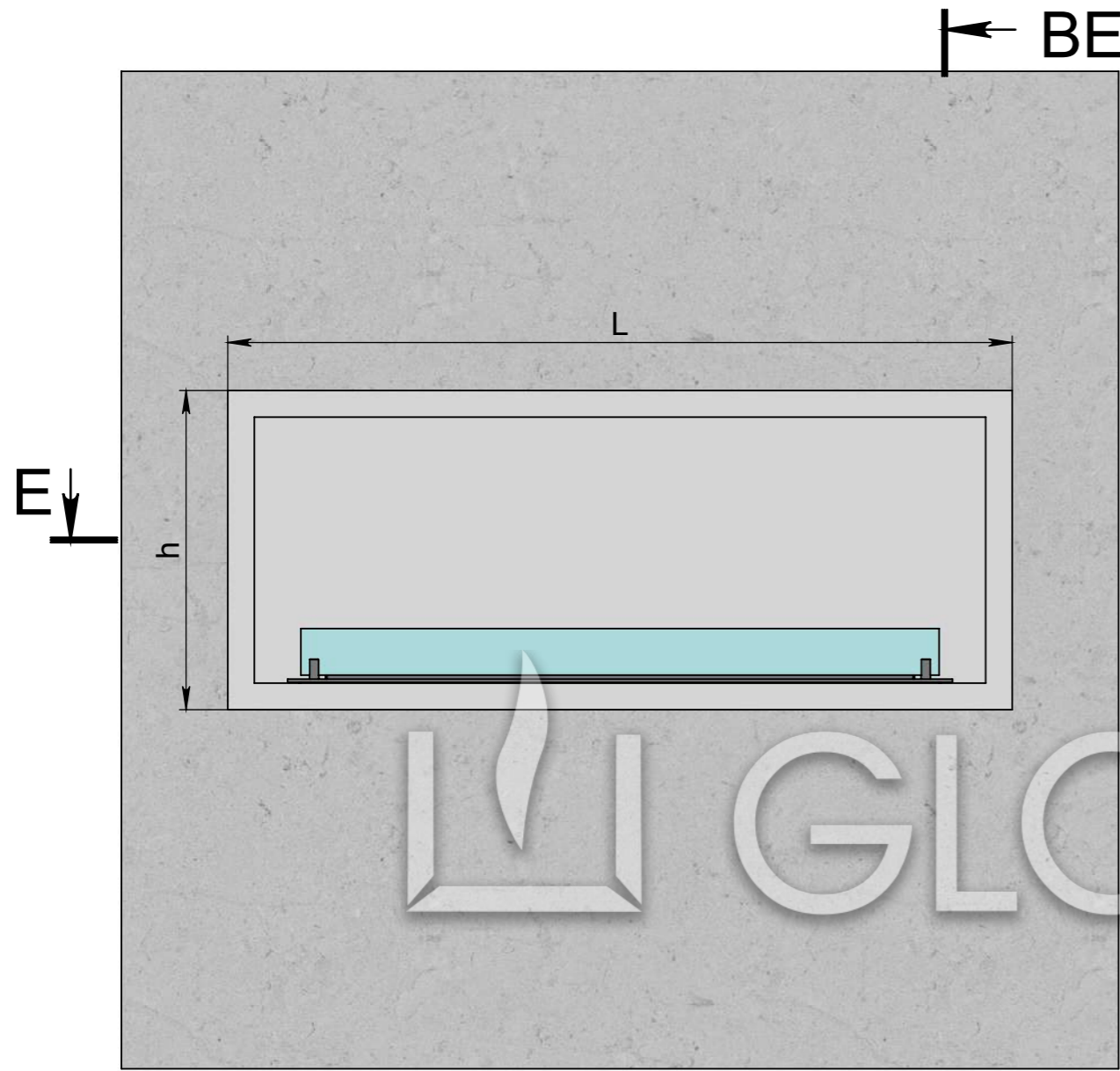

Зазори між каміном та стіною обов'язкові

*** Автоматичний або механічний біокамін

E-E (1 : 10)

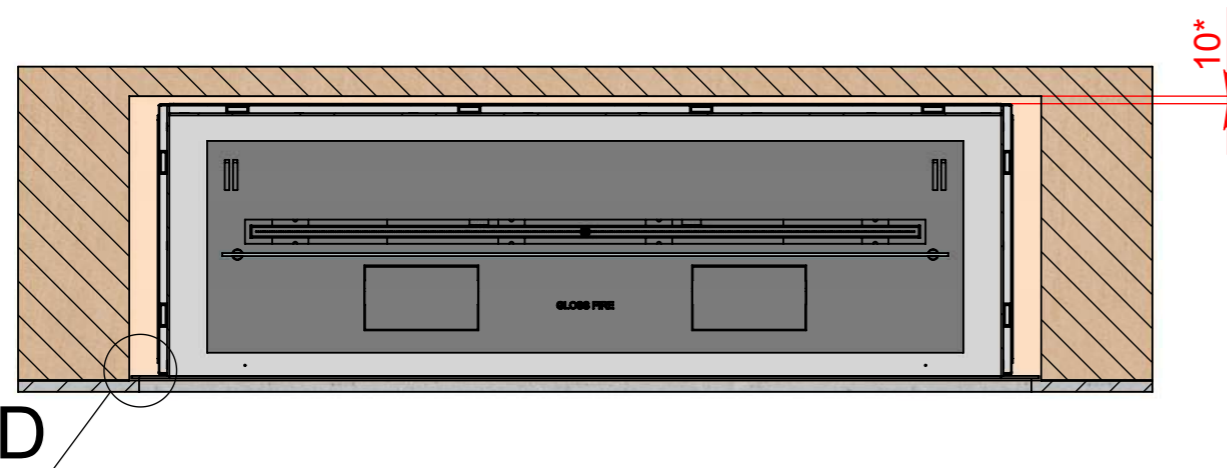

- L - довжина корпусу
 - h - висота корпусу
 - a - ширина рамки
 - b* - бажана товщина оздоблювального матеріалу
 - c* - бажаний напуск оздоблювального матеріалу
 - * зазор між корпусом та стіною — обов'язковий.
 - K** - для автоматичного біокаміна - міні 100 мм, для механічного - міні 50 мм.
 - *** - для автоматичного біокаміна – електричне підключення – євро-розетка, міні 3×1,5 мм², 230V, 50Hz, PE⊕
- Важливо! Монтажна схема розроблена для конструкцій, виконаних із гіпсокартону, піноблоку, цегли та бетону.