

- Дотримуйтесь розмірів, зазначених на кресленні.
- Переконайтеся в тому, що поверхня, на яку спирається біокамін, горизонтальна і симетрична.
- Електричне підключення - Євро розетка Min. 3x1,5 mm², 230 V, 50 Hz, PE
- Під час влаштування електричного під'єднання в ніші, враховувати розміри розетки та вилки.

Увага! Використання легкозаймистих, плавких або деформуючих матеріалів при обробці ніші неприпустимо. Для монтажу ніші використовуйте камінь, цеглу, бетон, піноблок, термостійкий гіпсокартон з подальшою штукатуркою. Ніша під камін може бути виконана в порожнистій стіні, за умови що під нею буде знаходитися додаткова перегородка, яка захистить лінію вогню від небажаних потоків повітря.

Розмір	Автоматичний біокамін DALEX Corner-арт.05		
	L400	L500	L600
L1, мм	960	1060	1160

Монтаж внапуск

Розріз В-В

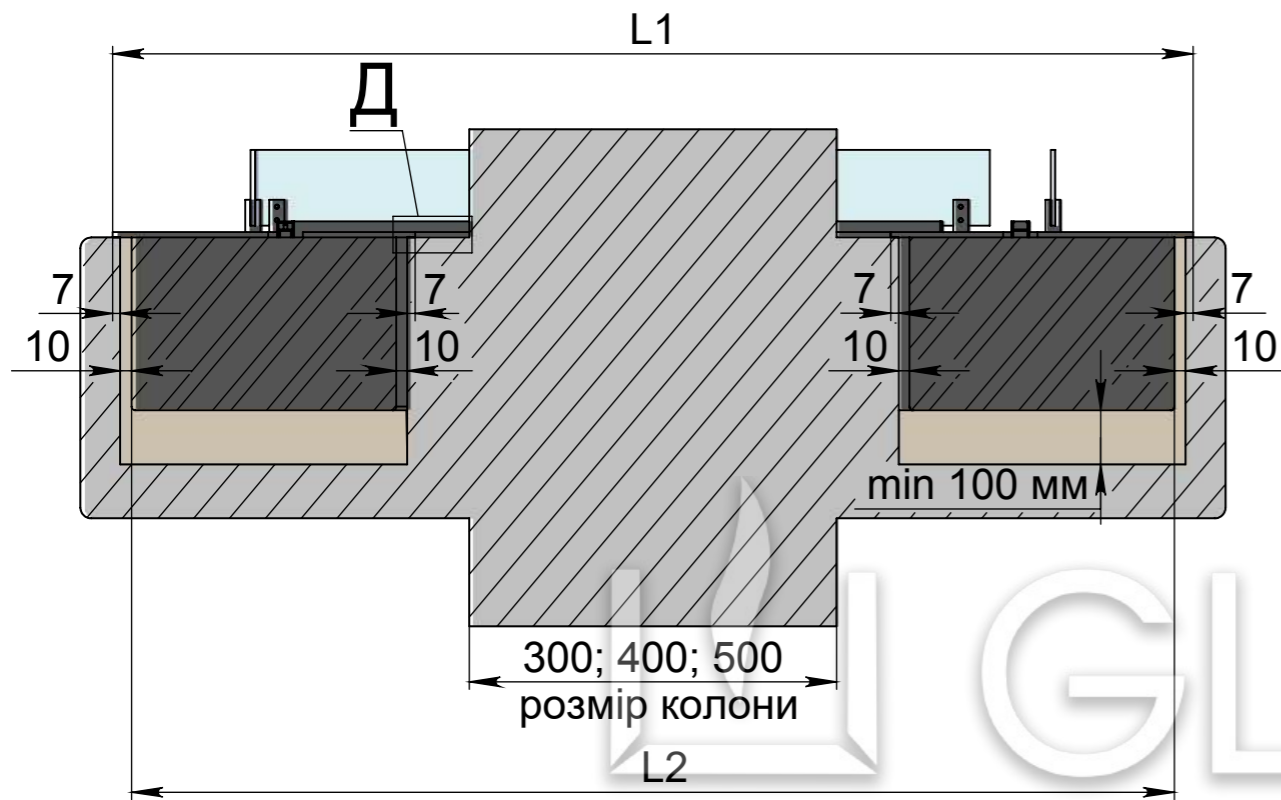

Монтаж врівень

Розріз В-В

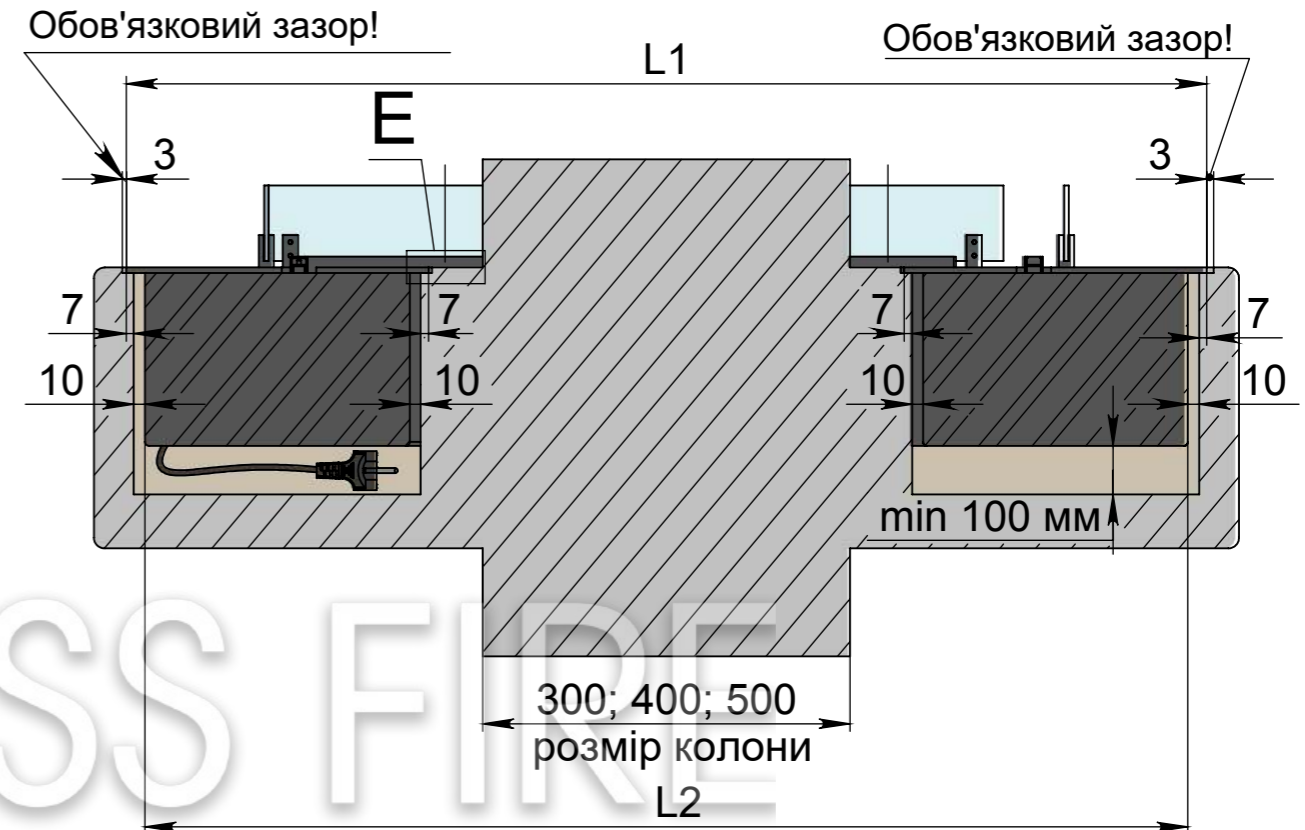

Д

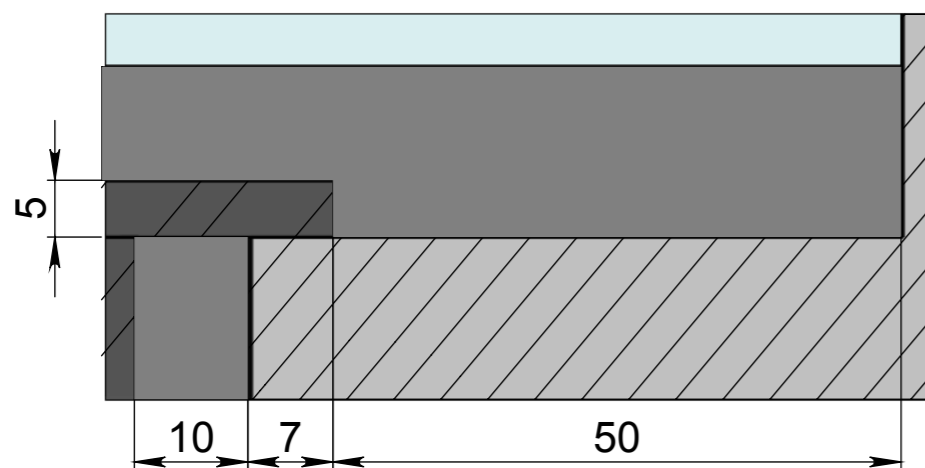

Е

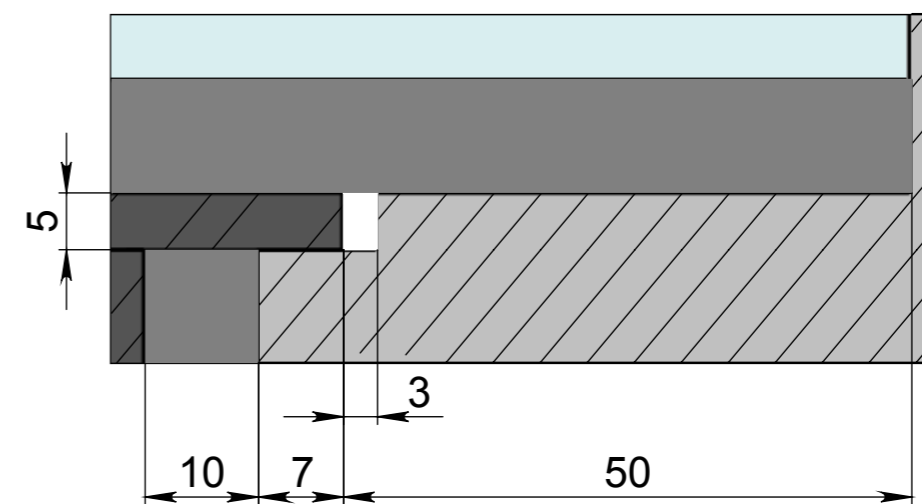

Розміри	Автоматичний біокамін DALEX Corner-арт.05		
	L400	L500	L600
L1, мм	960	1060	1160
L2, мм	926	1026	1126

Монтаж внапуск

Вид спереду

Розріз А-А

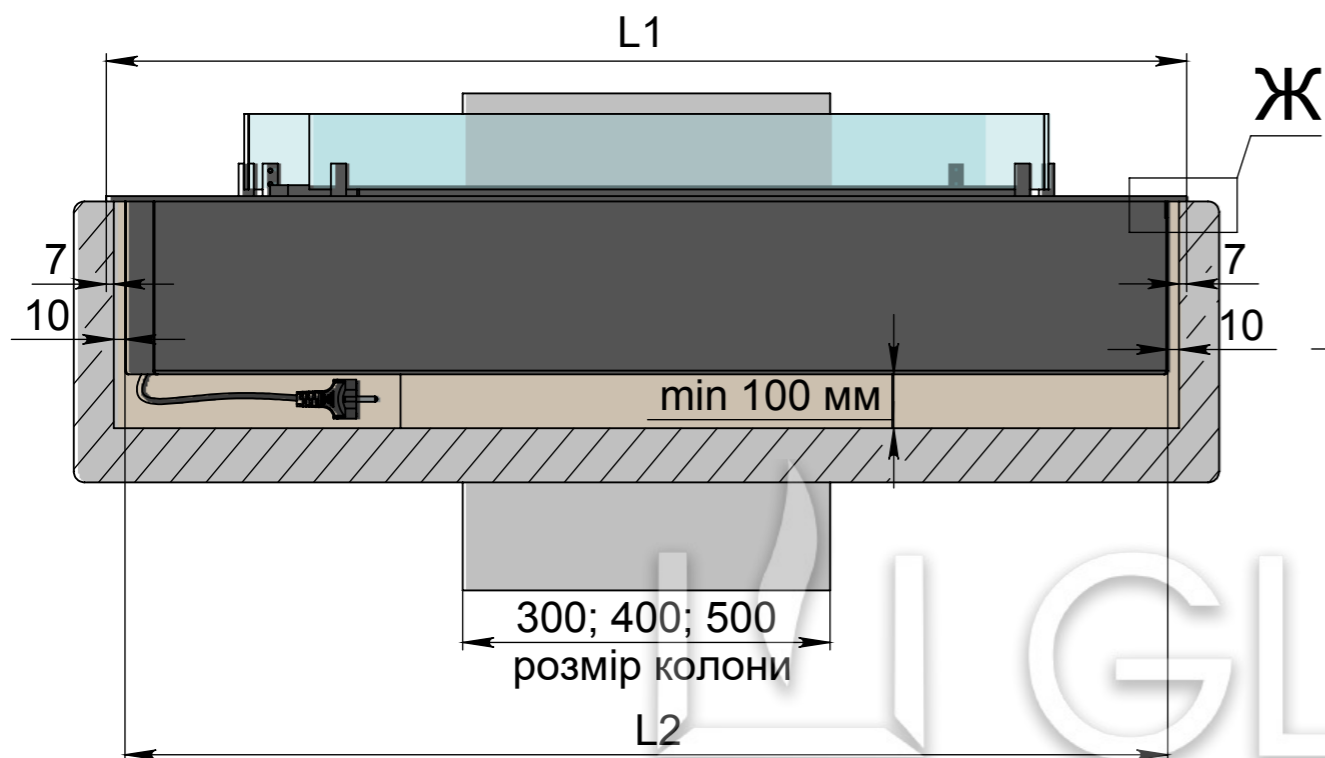

Вид збоку

Розріз Б-Б

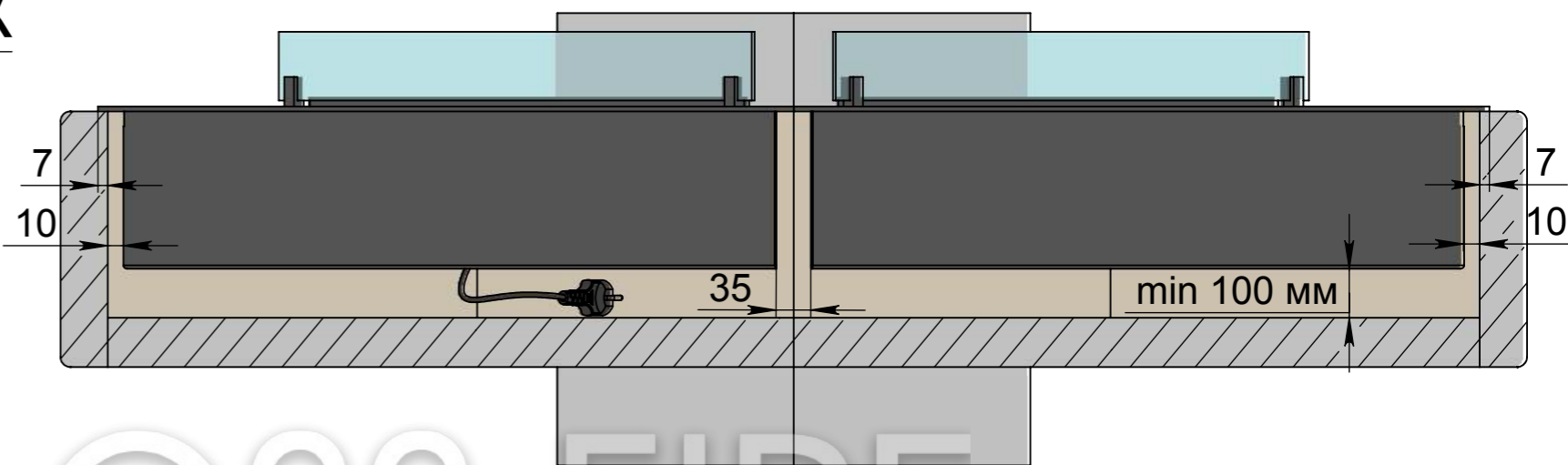

Ж

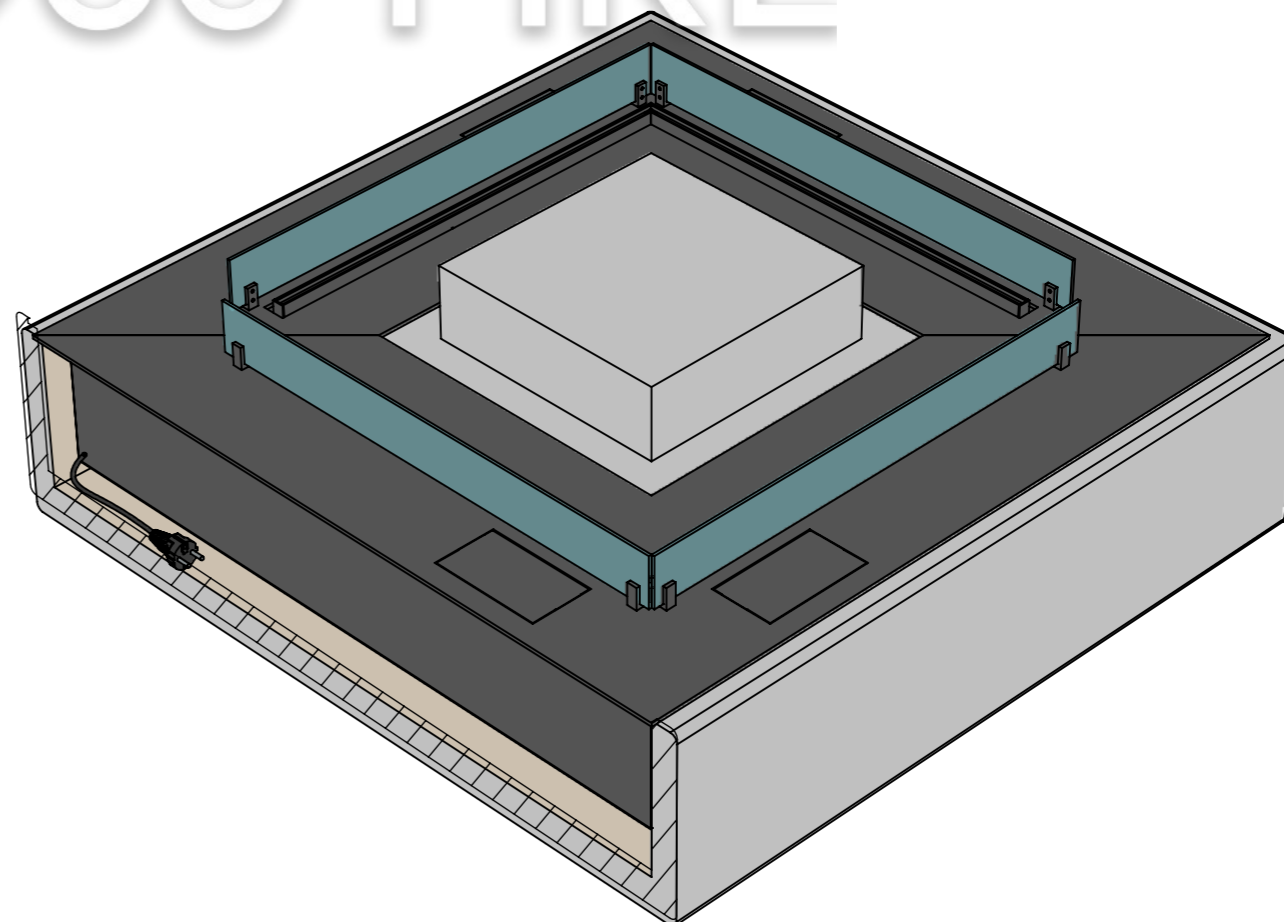
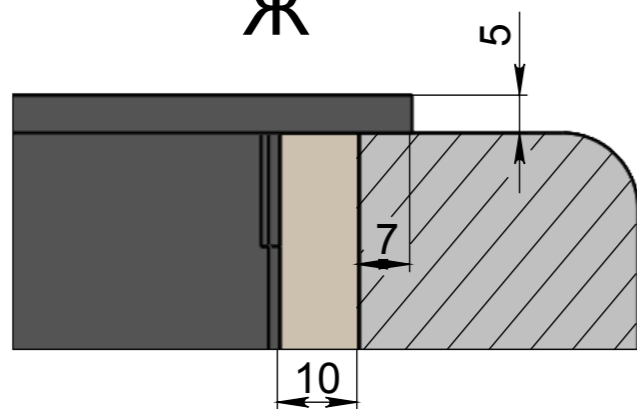

Розміри	Автоматичний біокамін DALEX Corner-арт.05		
	L400	L500	L600
L1, мм	960	1060	1160
L2, мм	926	1026	1126

Монтаж врівень

Вид спереду

Розріз А-А

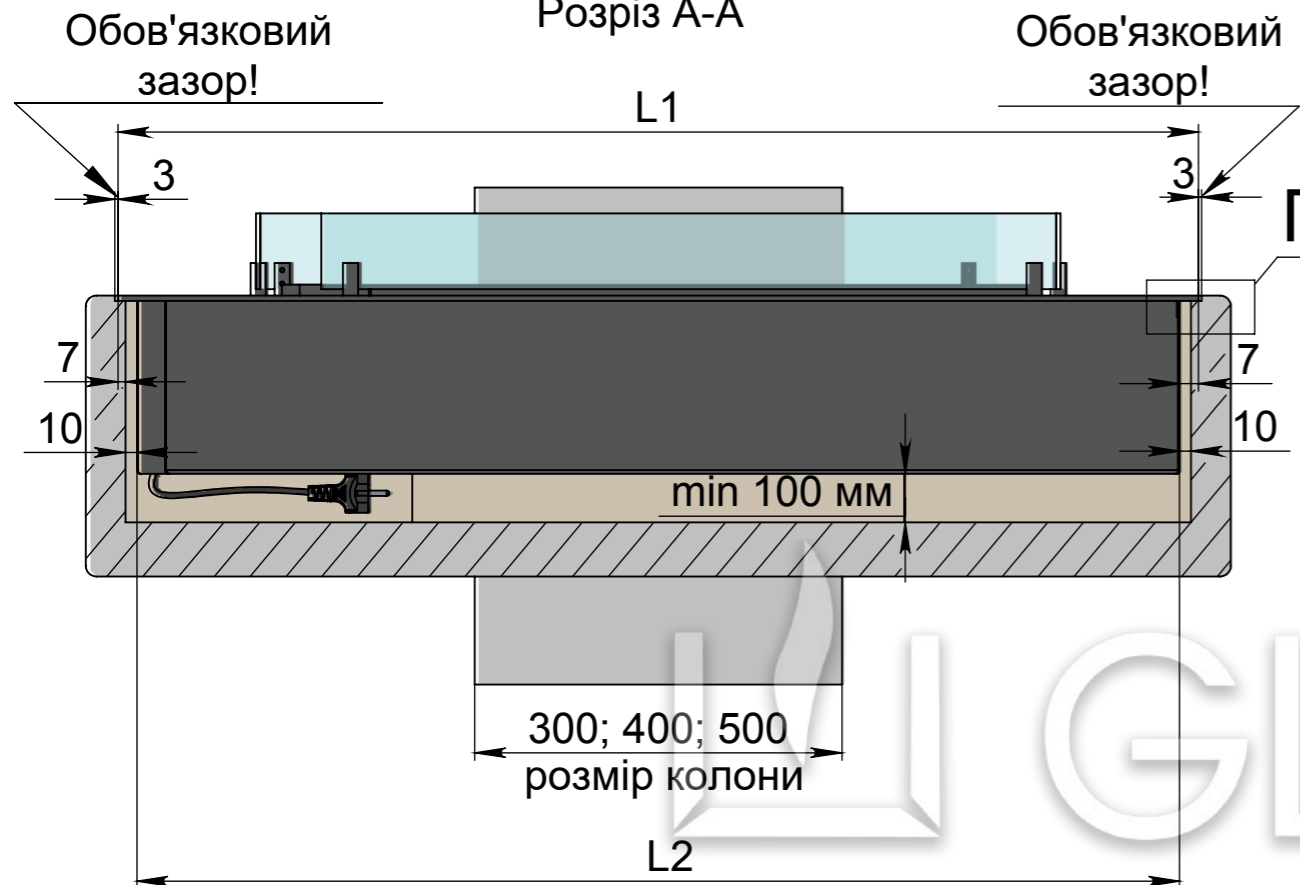

Вид збоку

Розріз Б-Б

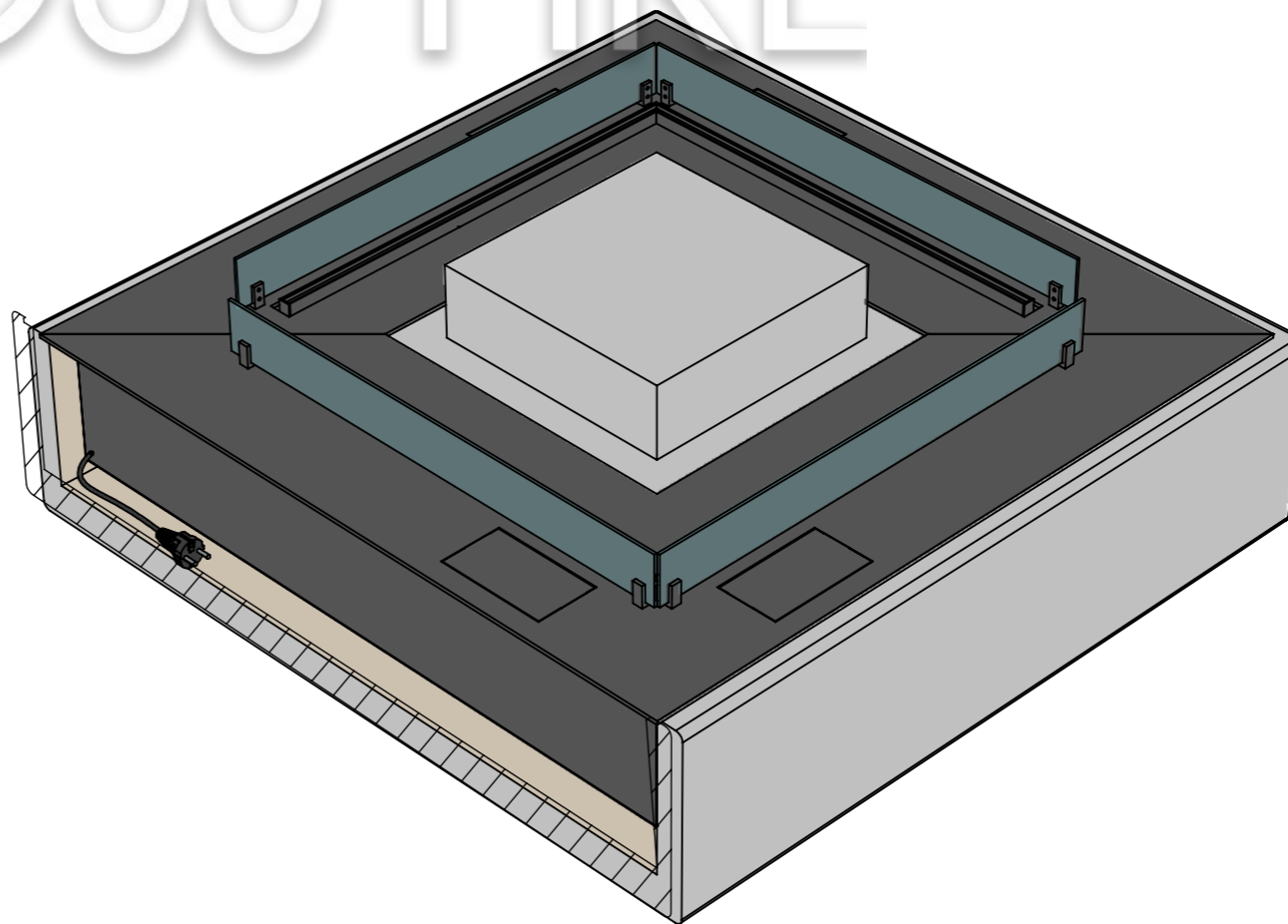
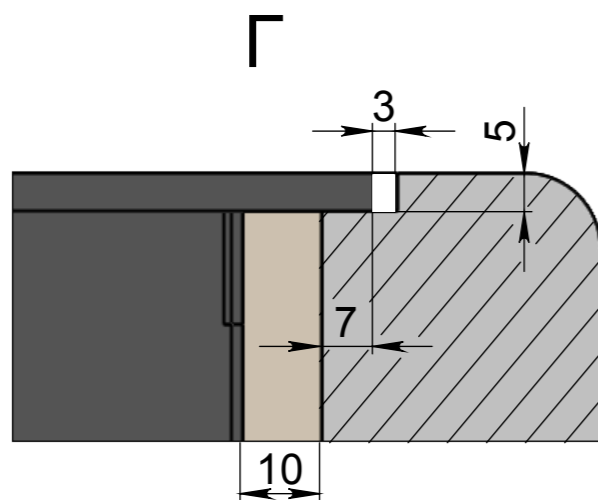
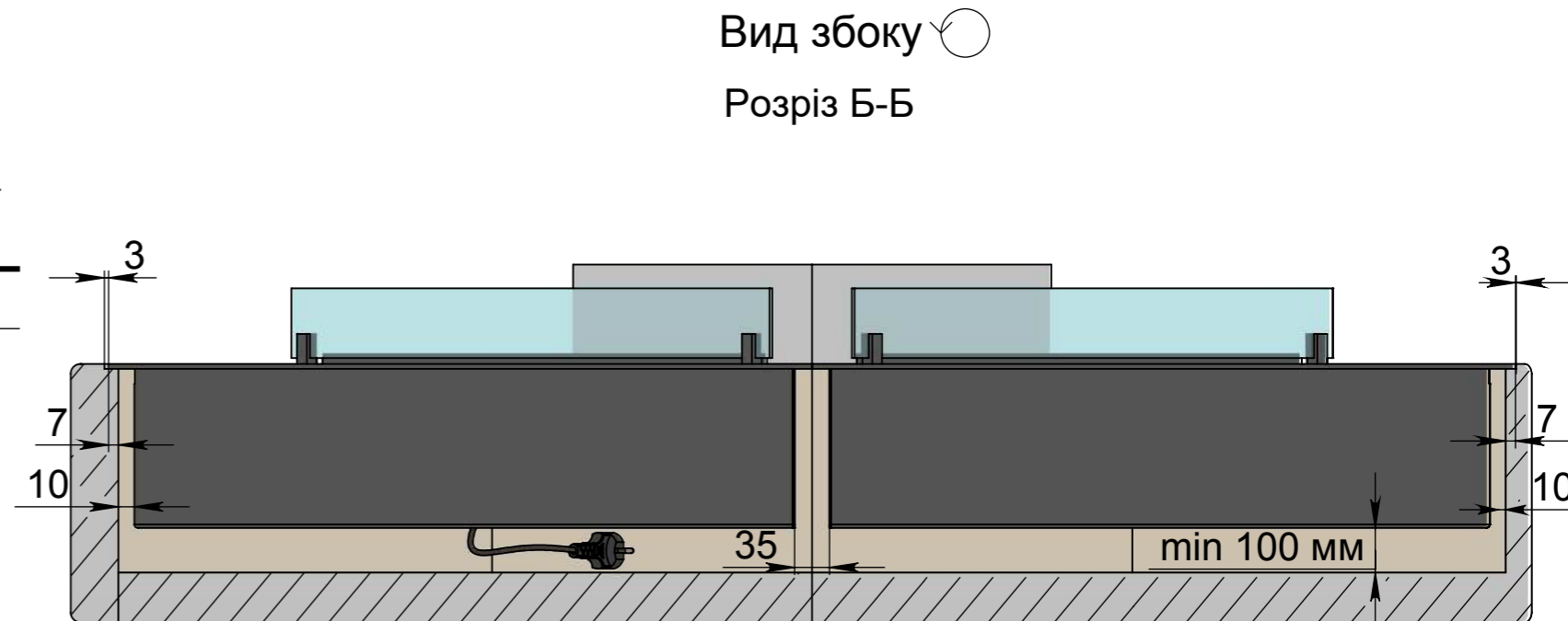

Розміри	Автоматичний біокамін DALEX Corner-арт.05		
	L400	L500	L600
L1, мм	960	1060	1160
L2, мм	926	1026	1126