

МОНТАЖ З ПОГЛИБЛЕННЯМ "ОЧАГ MS-APT.010"

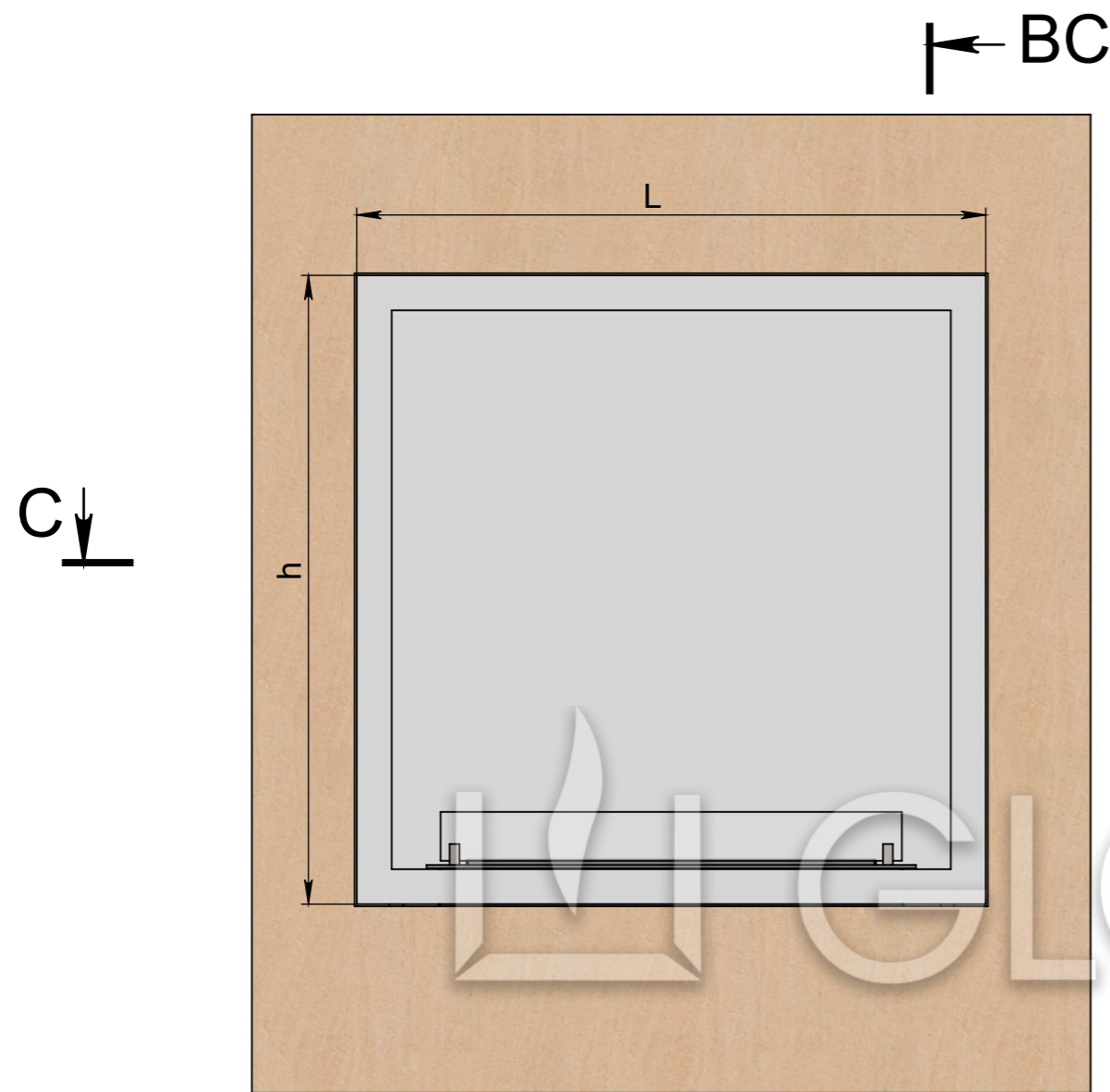

C (1 : 2)

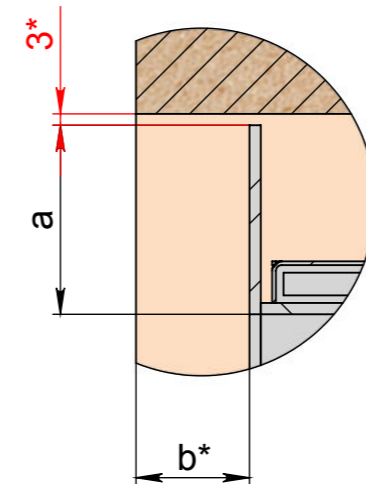

BC-BC (1 : 10)

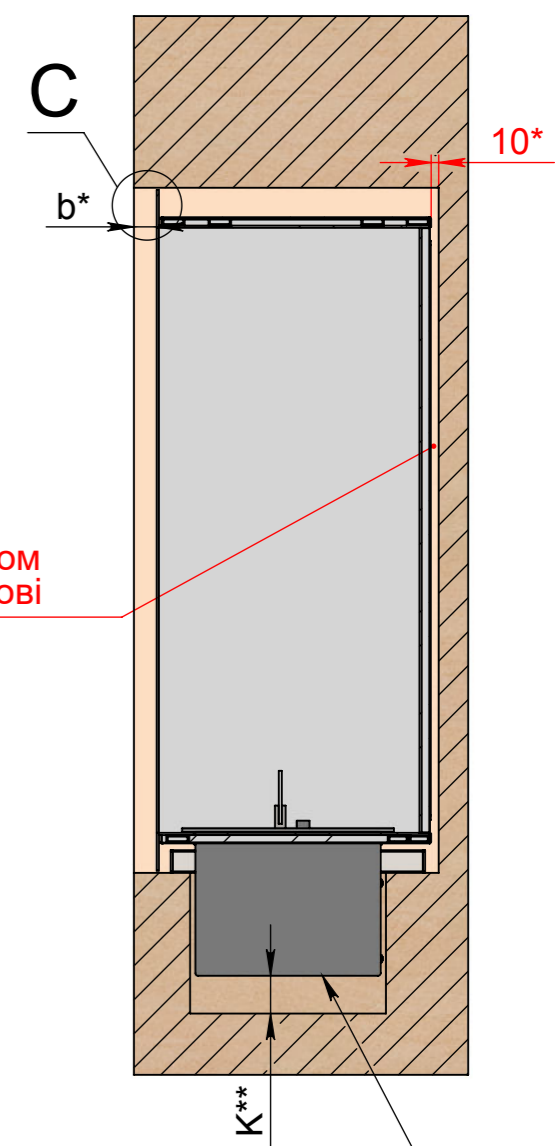

Зазори між корпусом та стіною обов'язкові

D (1 : 2)

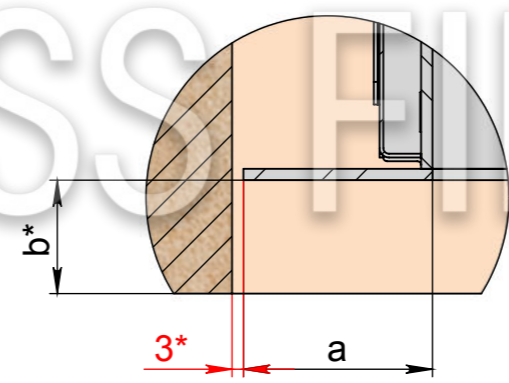

C-C (1 : 10)

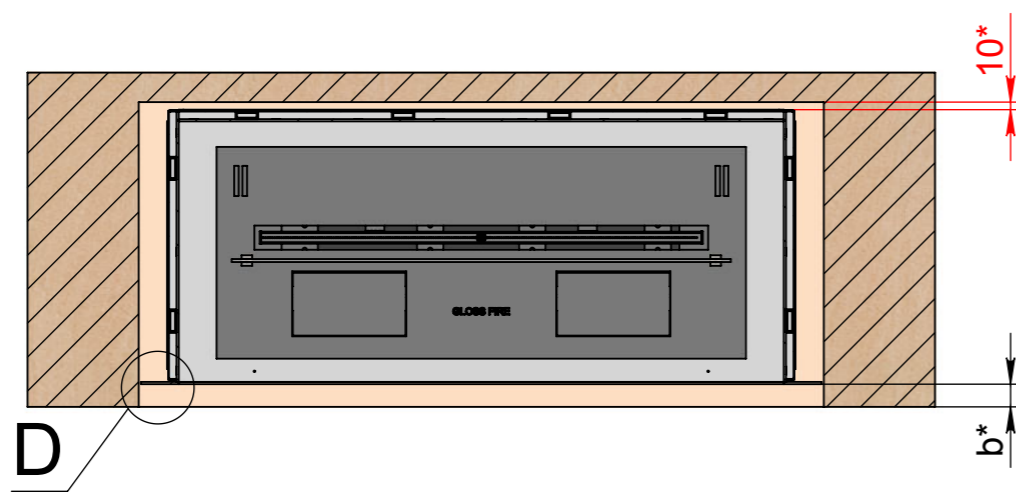

L - довжина корпусу
 h - висота корпусу
 a - ширина рамки
 b* - бажане поглиблення корпусу
 * зазор між корпусом та стіною — обов'язковий.
 K** - для автоматичного біокаміна - min 100 мм, для механічного - min 50 мм.
 *** - для автоматичного біокаміна – електричне підключення – євро-розетка, min 3×1,5 мм², 230 V, 50 Hz, PE ⊕
 Важливо! Монтажна схема розроблена для конструкцій, виконаних із гіпсокартону, піноблоку, цегли та бетону.

*** Автоматичний або механічний біокамін

BE-BE (1 : 10)

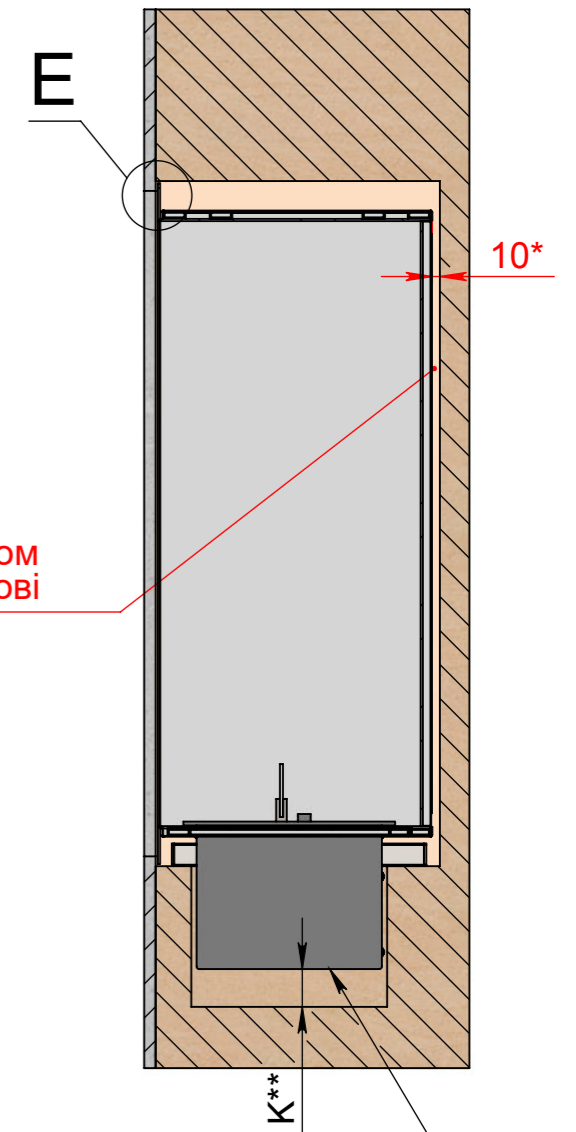

*** Автоматичний або механічний біокамін

E (1 : 2)

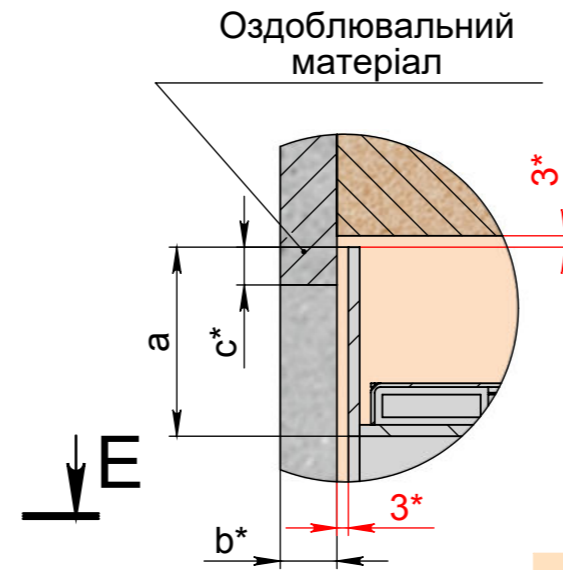

Зазори між корпусом та стіною обов'язкові

D (1 : 2)

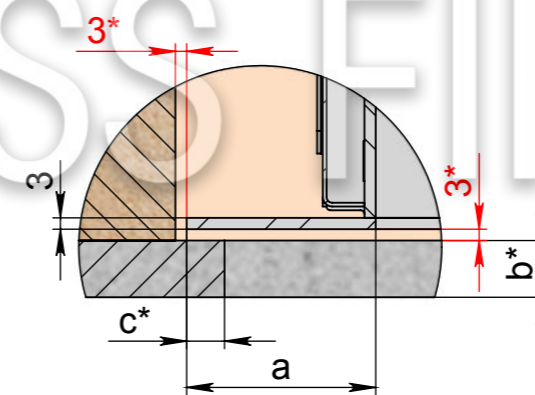

BE

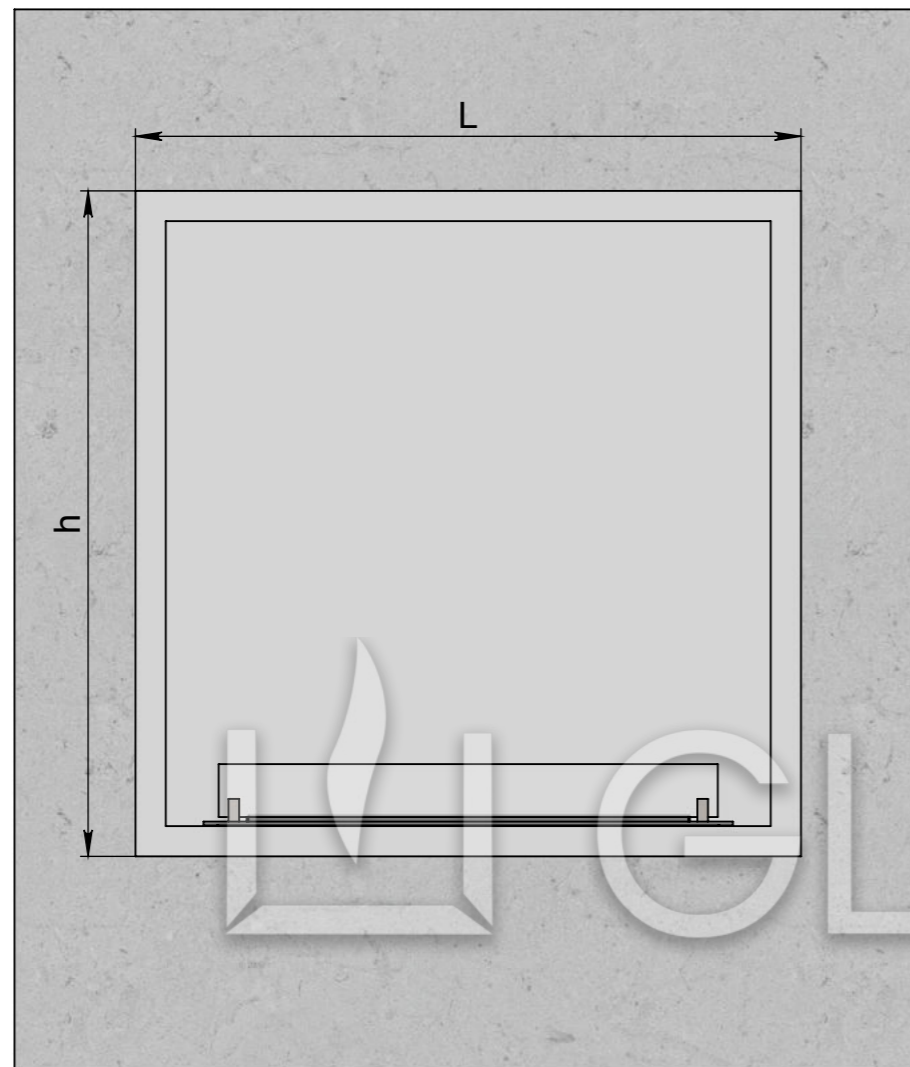

E-E (1 : 10)

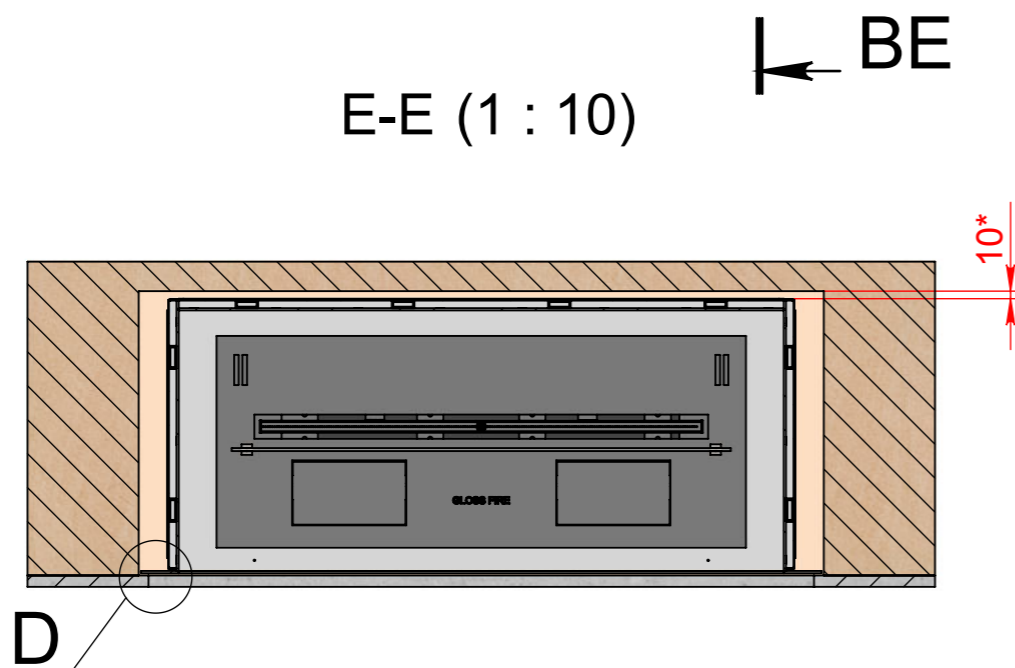

L - довжина корпусу

h - висота корпусу

a - ширина рамки

b* - бажана товщина оздоблювального матеріалу

c* - бажаний напуск оздоблювального матеріалу

* зазор між корпусом та стіною — обов'язковий.

K** - для автоматичного біокаміна - min 100 мм, для механічного - min 50 мм.

*** - для автоматичного біокаміна – електричне підключення – євро-розетка,

min 3×1,5 мм², 230 V, 50 Hz, PE ⊕

Важливо! Монтажна схема розроблена для конструкцій, виконаних із гіпсокартону, піноблоку, цегли та бетону.