

МОНТАЖ ВНАПУСК "ОЧАГ MS-APT.009 R"

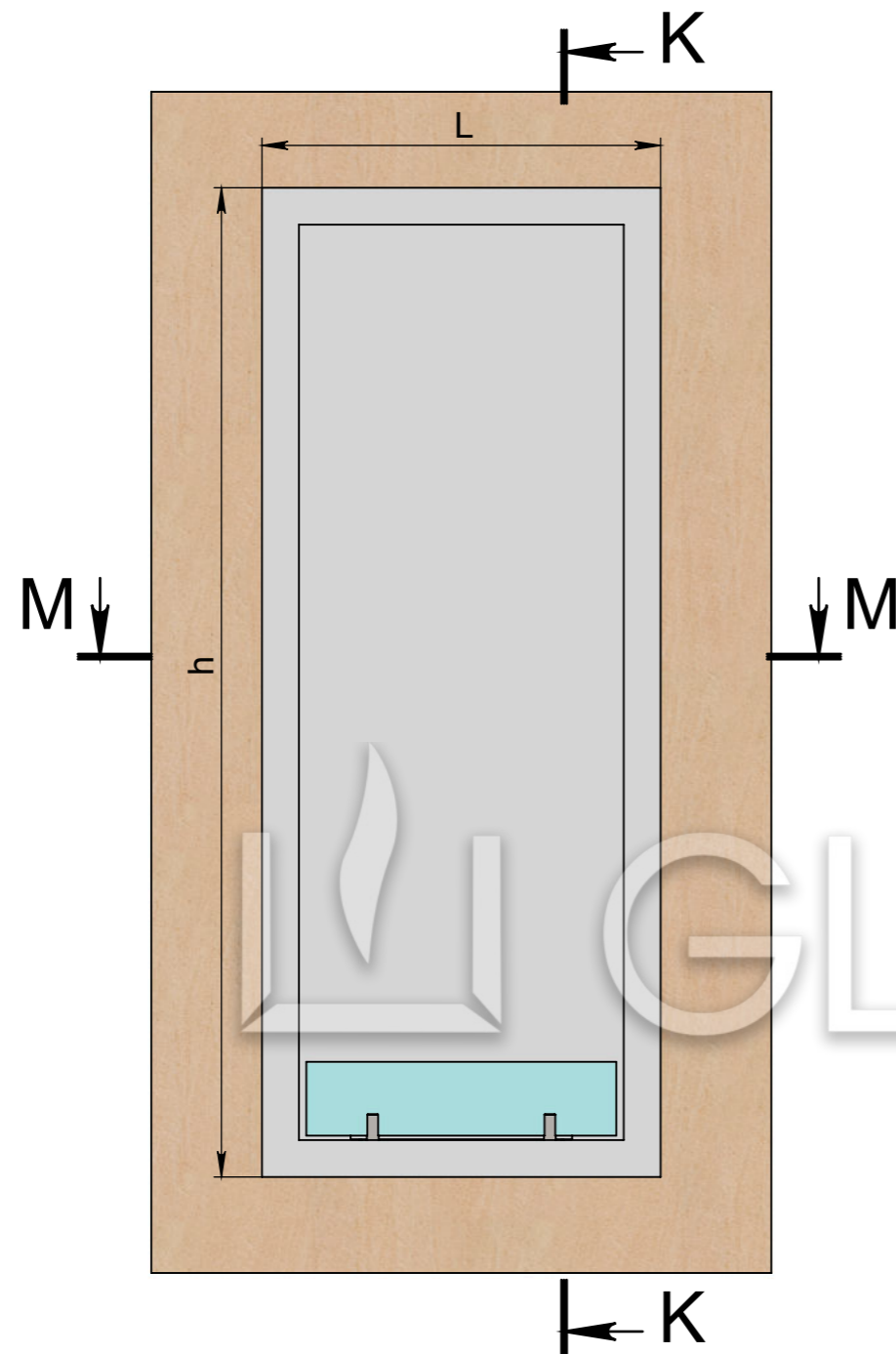

Y (1 : 2)

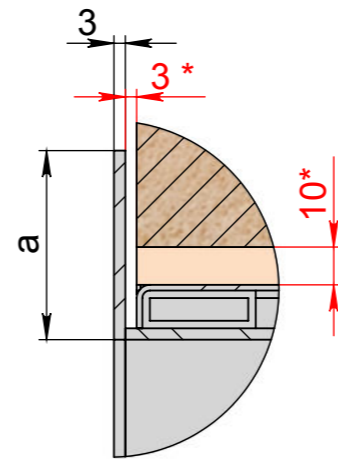

O (1 : 2)

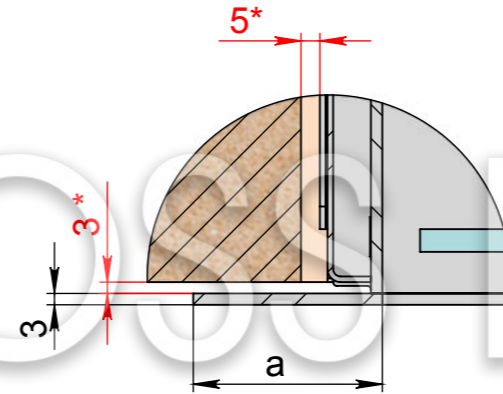

Зазори між корпусом та стіною обов'язкові

K-K (1 : 10)

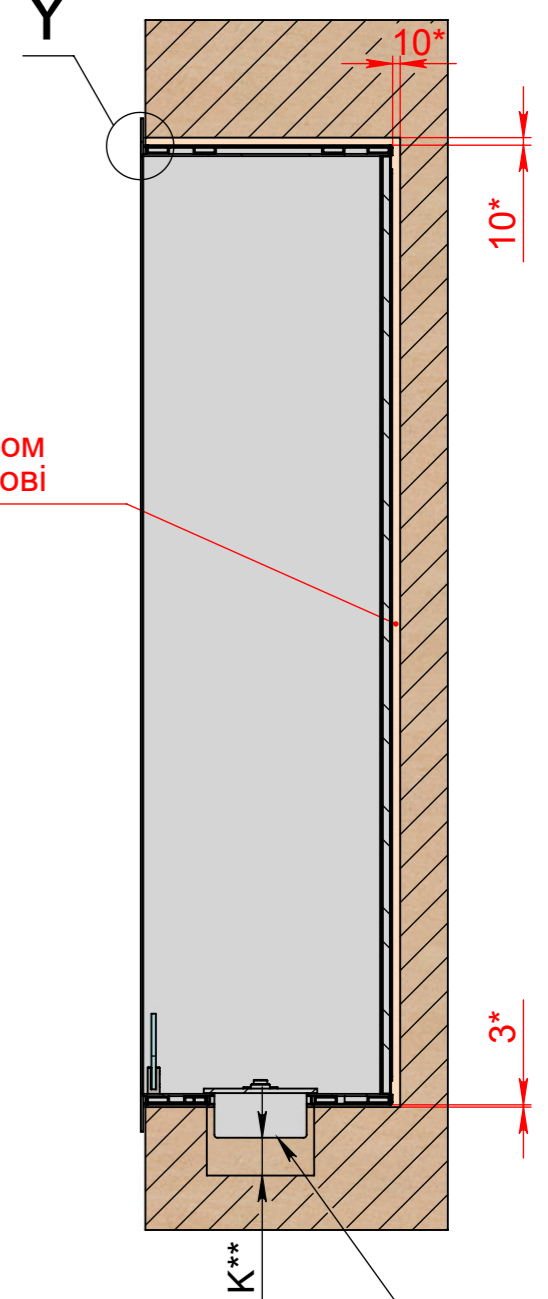

\*\*\* Автоматичний або механічний біокамін

M-M (1 : 10)

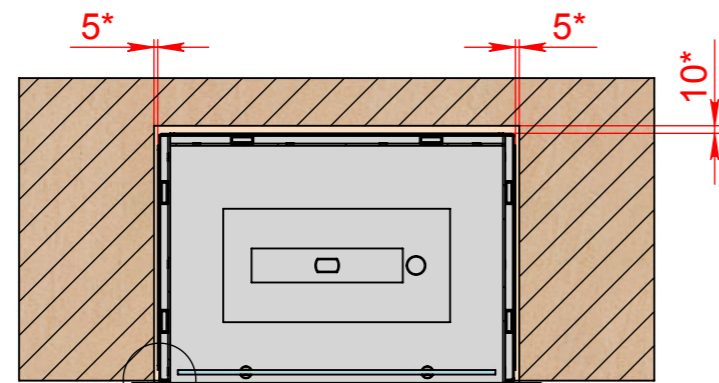

L - довжина корпусу

h - висота корпусу

a - ширина рамки

\* зазор між корпусом та стіною — обов'язковий.

K\*\* - для автоматичного біокаміна - min 100 мм, для механічного - min 50 мм.

\*\*\* - для автоматичного біокаміна – електричне підключення – євро-розетка, min 3×1,5 мм<sup>2</sup>, 230 V, 50 Hz, PE

Важливо! Монтажна схема розроблена для конструкцій, виконаних із гіпсокартону, піноблоку, цегли та бетону.



BE-BE (1 : 10)

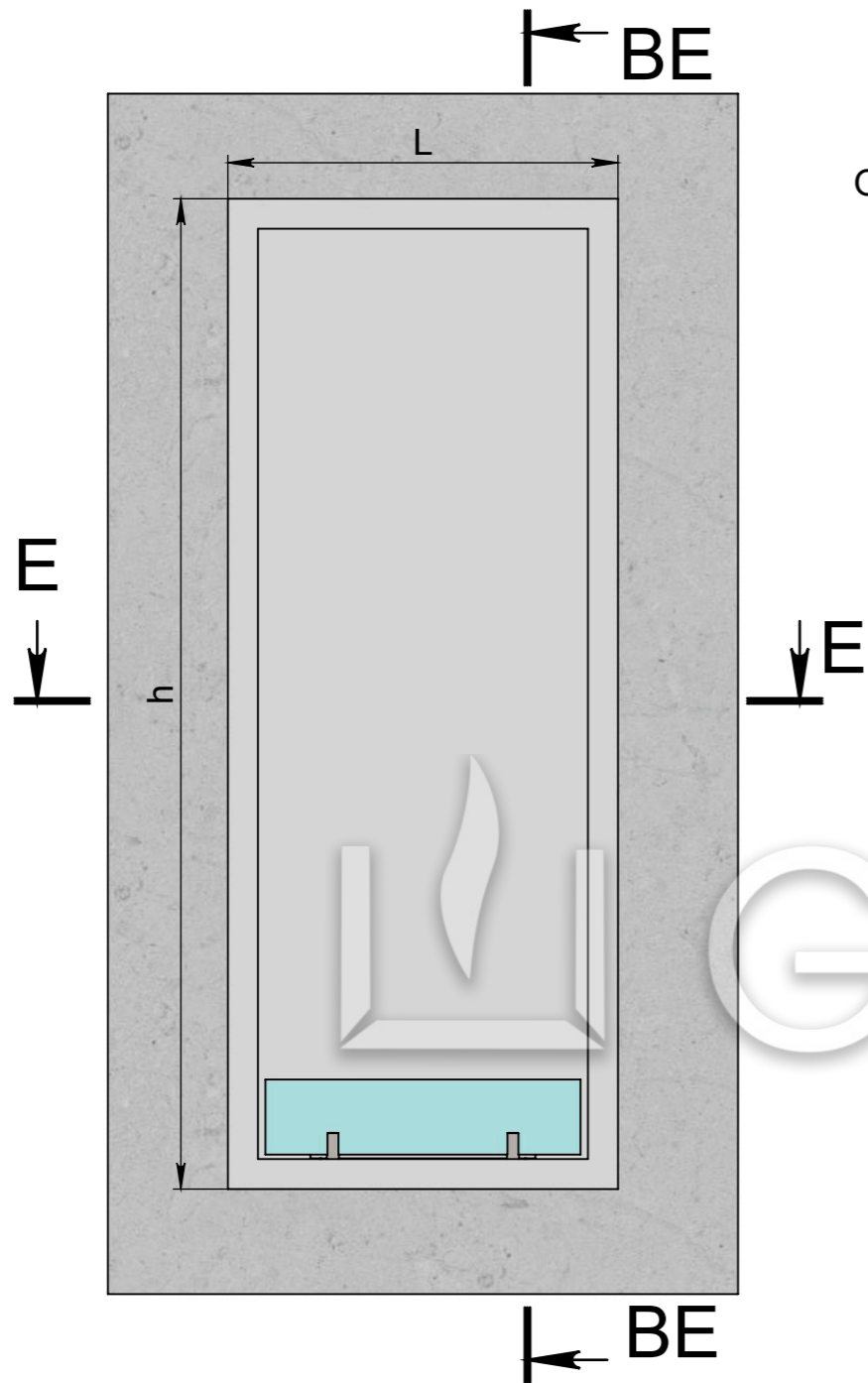

E (1 : 2)

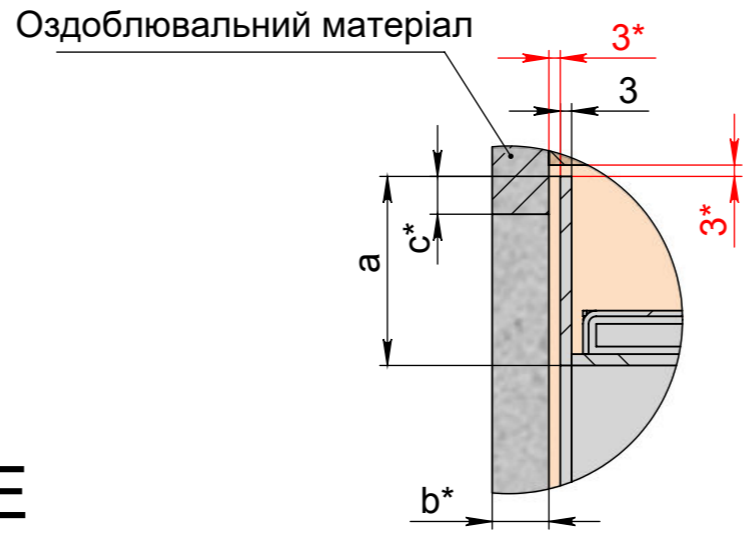

Зазори між корпусом та стіною обов'язкові

D (1 : 2)

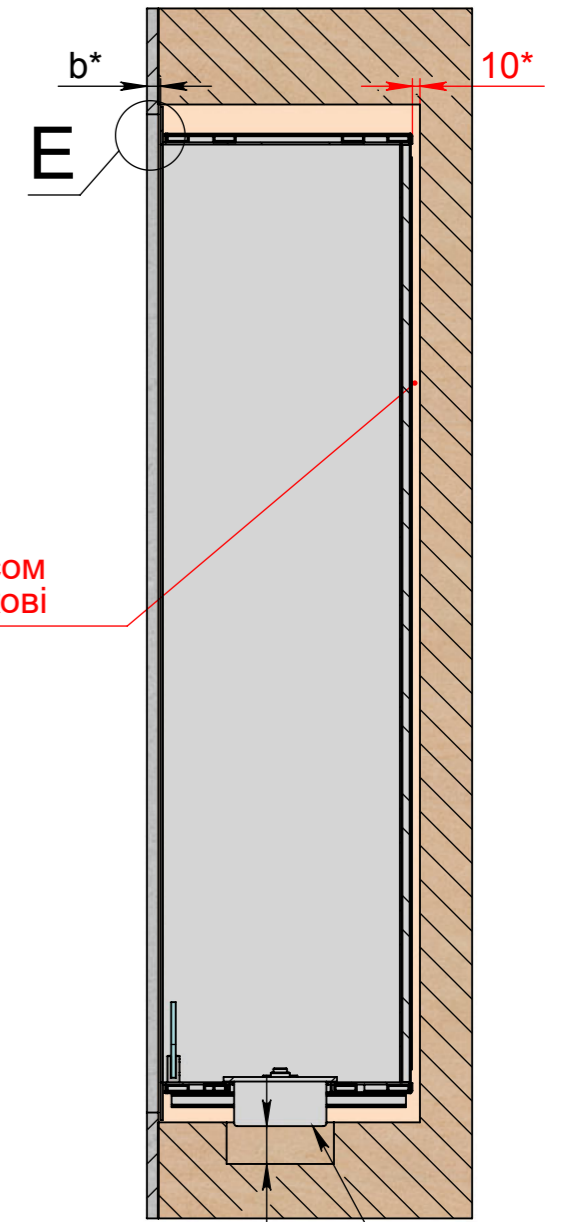
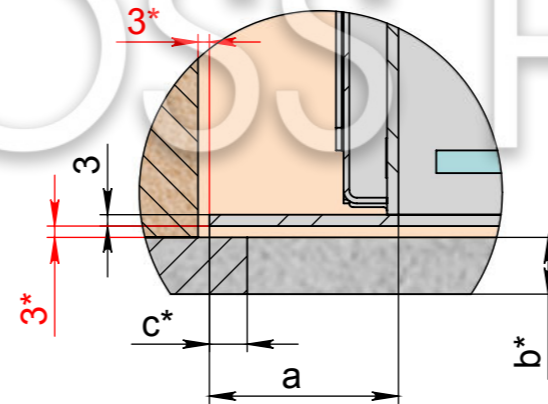

\*\*\*Автоматичний або механічний біокамін

E-E (1 : 10)

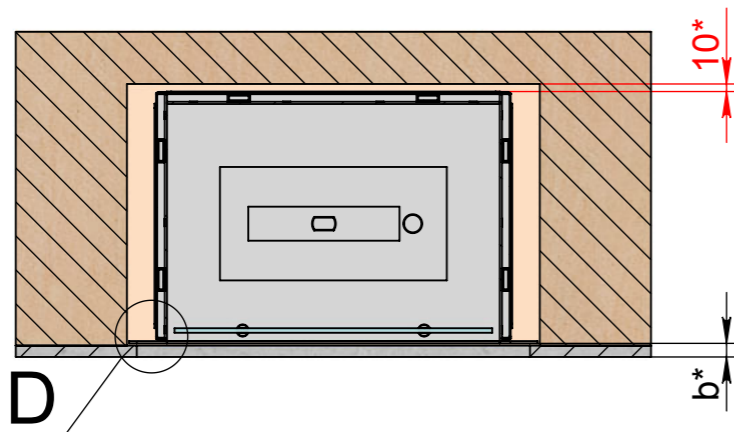

- L - довжина корпусу
  - h - висота корпусу
  - a - ширина рамки
  - b\* - бажана товщина оздоблювального матеріалу
  - c\* - бажаний напуск оздоблювального матеріалу
  - \* зазор між корпусом та стіною — обов'язковий.
  - K\*\* - для автоматичного біокаміна - min 100 мм, для механічного - min 50 мм.
  - \*\*\* - для автоматичного біокаміна – електричне підключення – евро-розетка, min 3×1,5 мм<sup>2</sup>, 230 V, 50 Hz, PE ⊕
- Важливо! Монтажна схема розроблена для конструкцій, виконаних із гіпсокартону, піноблоку, цегли та бетону.

				Очаг MS-Арт.009 R		3
--	--	--	--	-------------------	--	---

C (1 : 2)

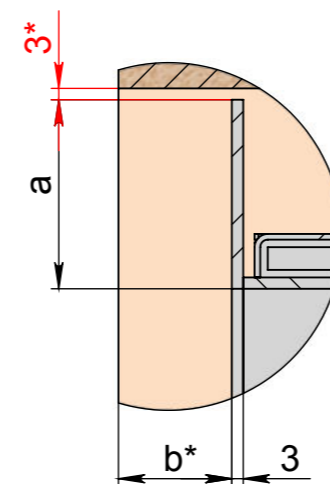

BC-BC (1 : 10)

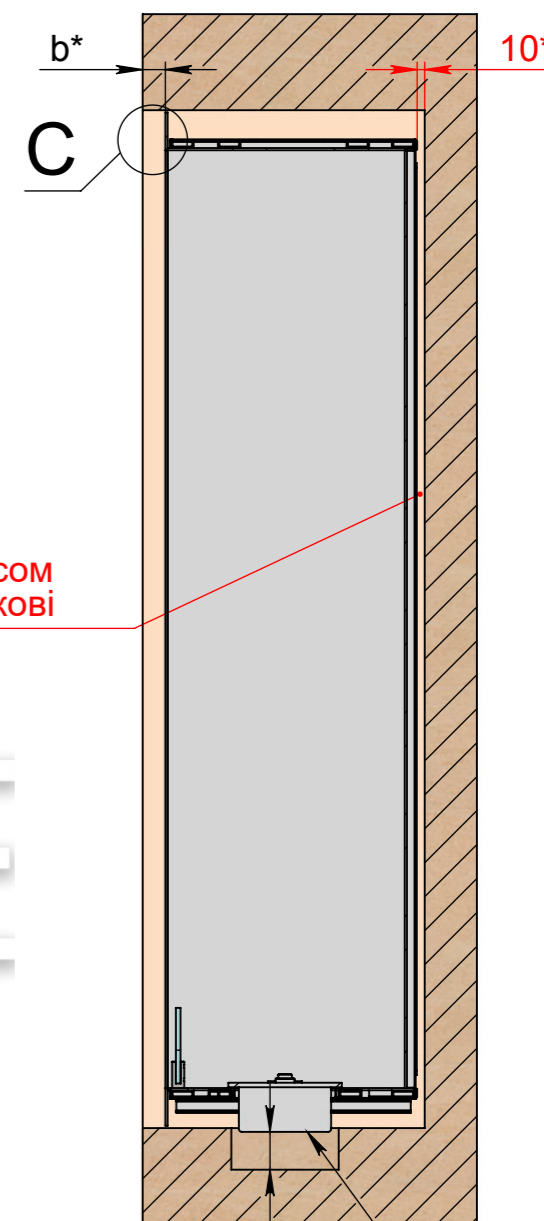

D (1 : 2)

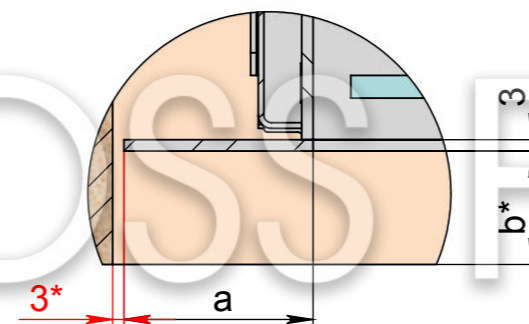

Зазори між корпусом та стіною обов'язкові

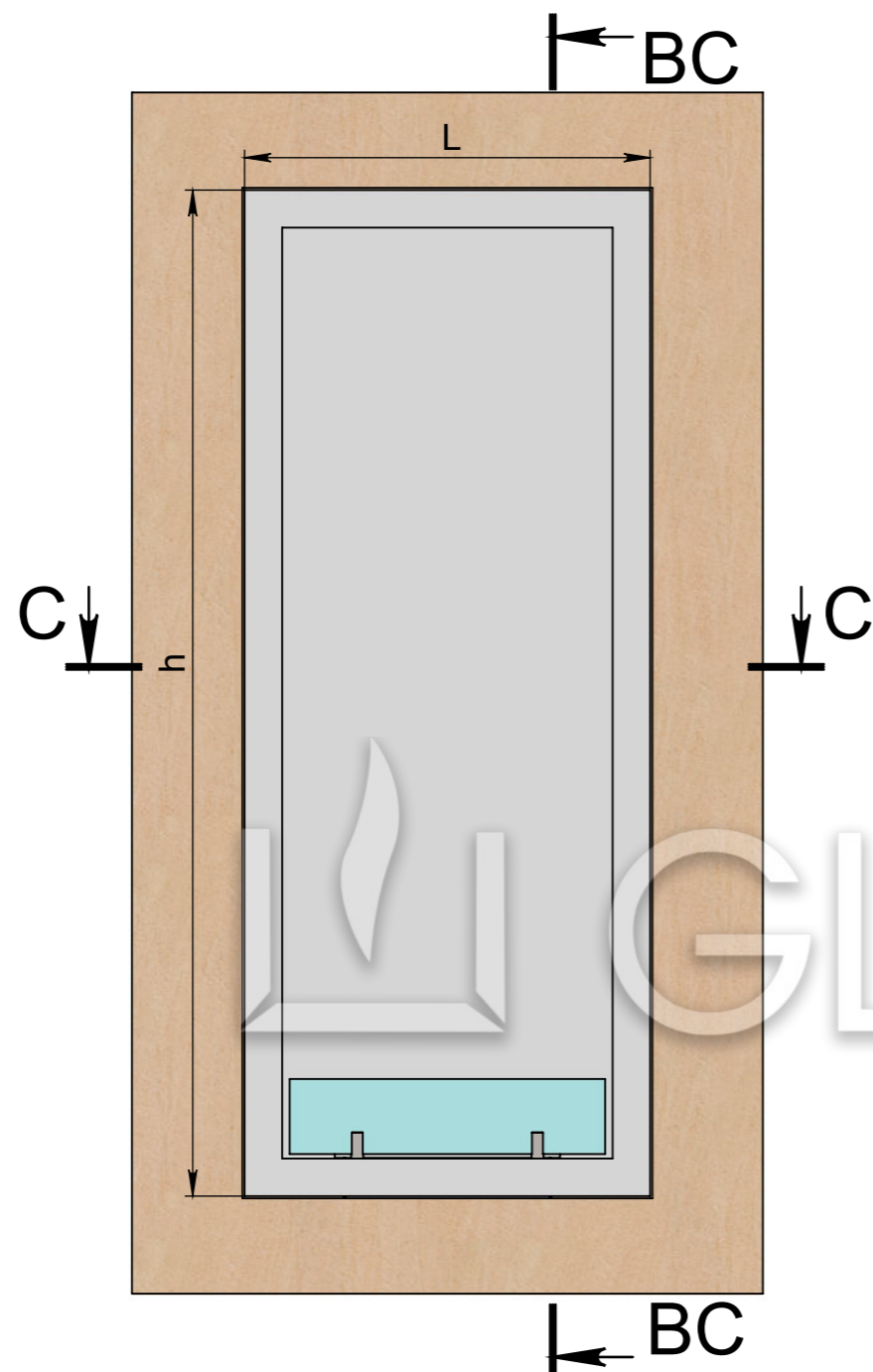

C-C (1 : 10)

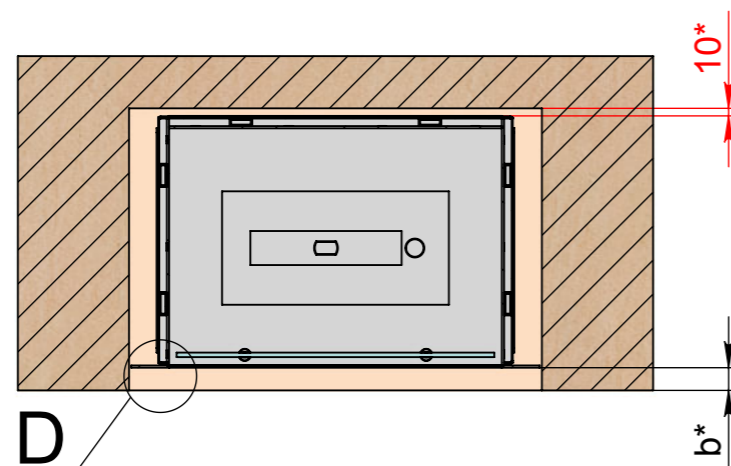

L - довжина корпусу

h - висота корпусу

a - ширина рамки

b\* - бажане поглиблення корпусу

\* зазор між корпусом та стіною — обов'язковий.

K\*\* - для автоматичного біокаміна - min 100 мм, для механічного - min 50 мм.

\*\*\* - для автоматичного біокаміна – електричне підключення – евро-розетка, min 3x1,5 мм<sup>2</sup>, 230 V, 50 Hz, PE ⊕

Важливо! Монтажна схема розроблена для конструкцій, виконаних із гіпсокартону, піноблоку, цегли та бетону.