

Ж (1 : 2)

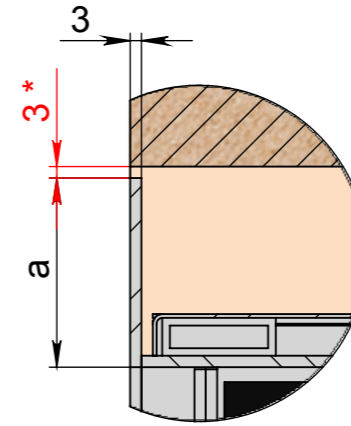

Зазори між корпусом та стіною обов'язкові

И (1 : 2)

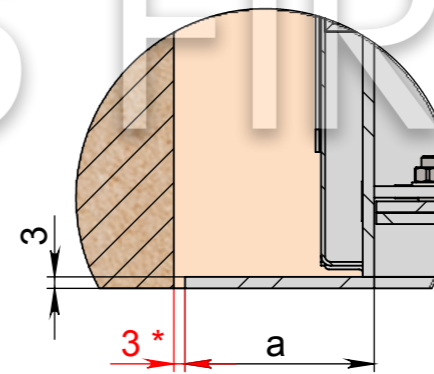

Е-Е

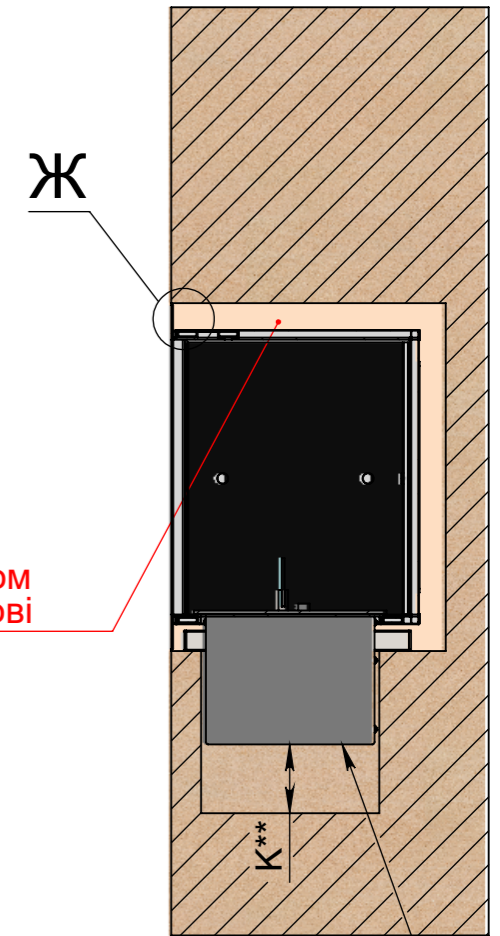

*** Автоматичний або механічний біокамін

Д-Д

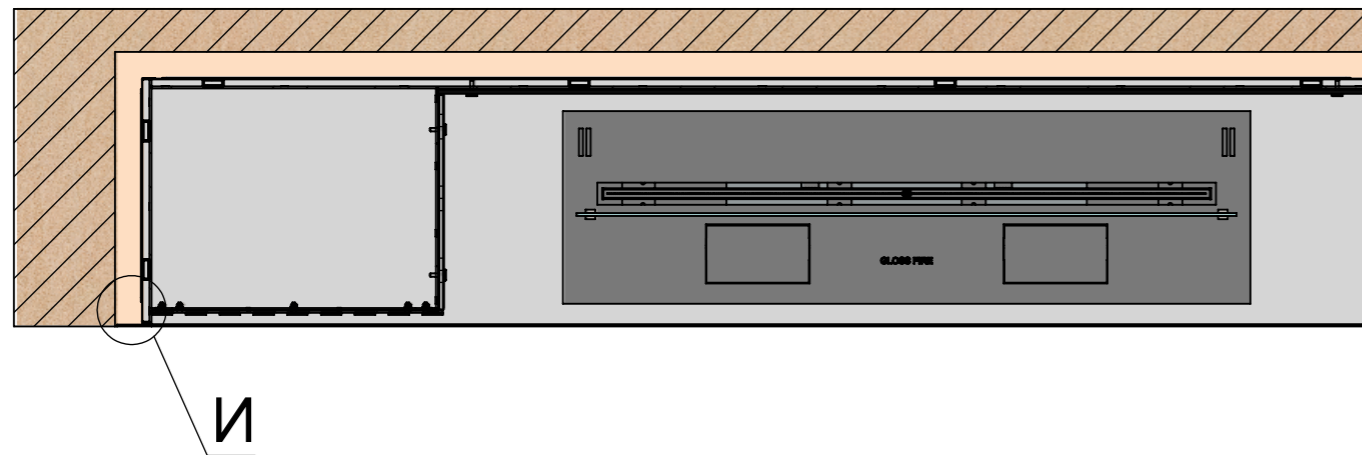

L - довжина корпусу

h - висота корпусу

a - ширина рамки

* зазор між корпусом та стіною — обов'язковий.

К** - для автоматичного біокаміна - міні 100 мм, для механічного - міні 50 мм.

*** - для автоматичного біокаміна – електричне підключення – євро-розетка, міні 3×1,5 мм², 230 V, 50 Hz, PE ⊕

Важливо! Монтажна схема розроблена для конструкцій, виконаних із гіпсокартону, піноблоку, цегли та бетону.

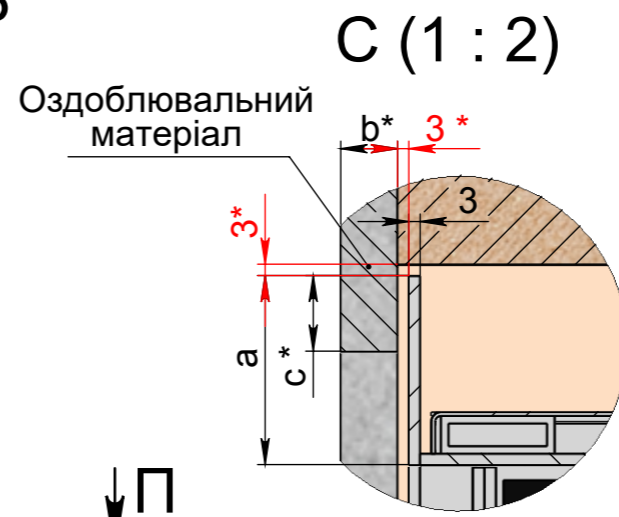
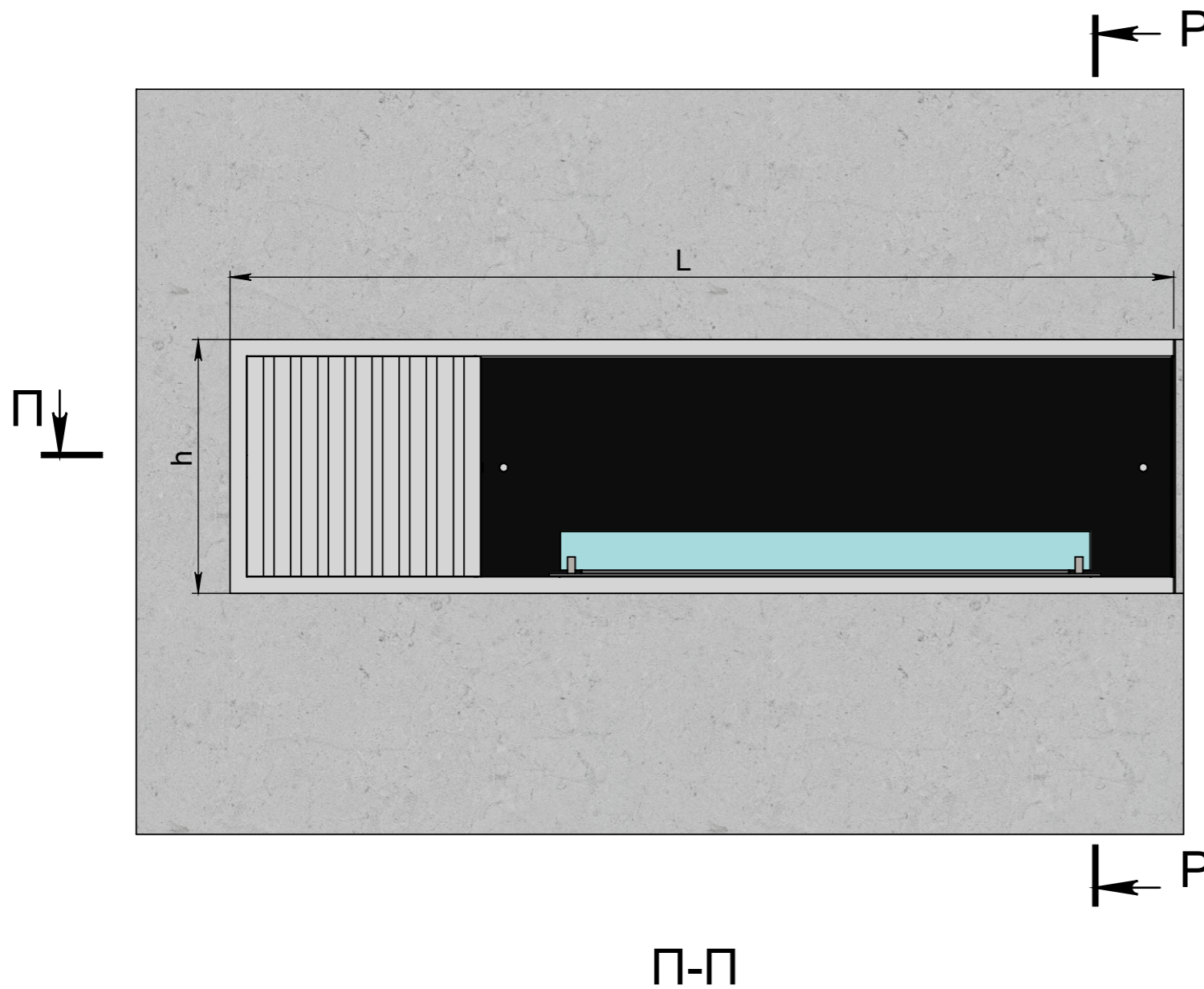

Зазори між корпусом та стіною обов'язкові

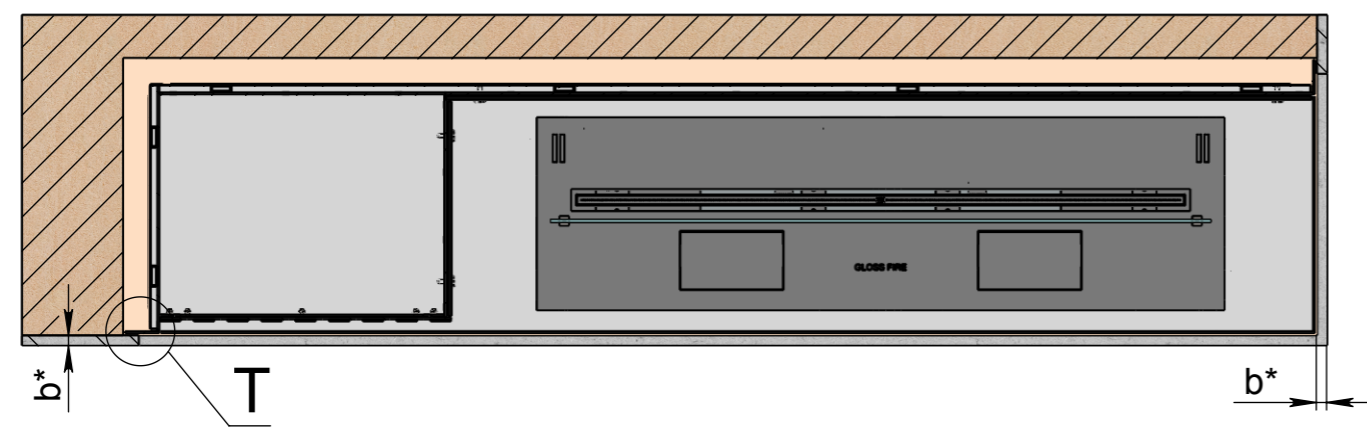
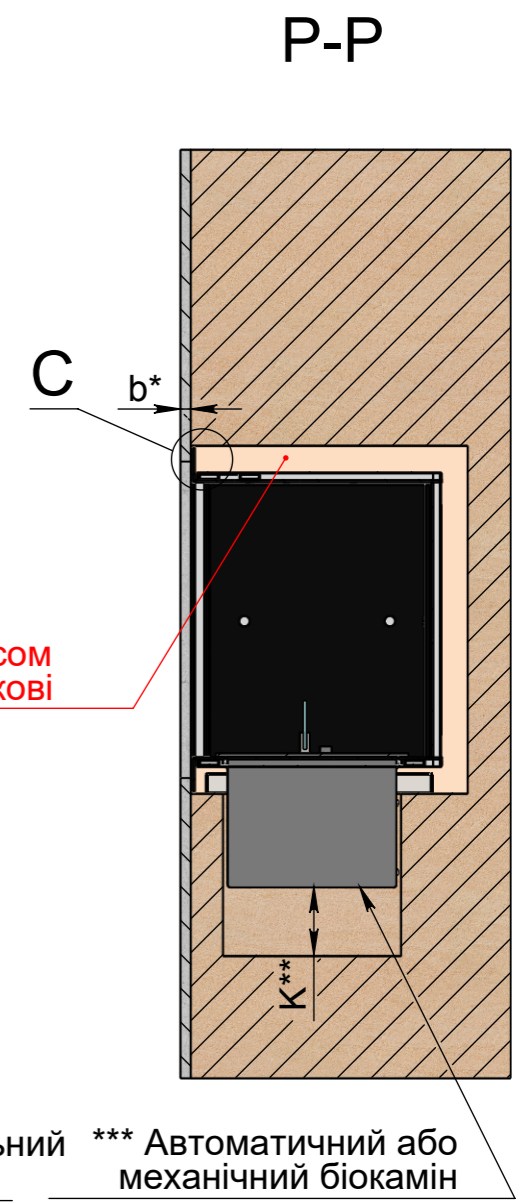
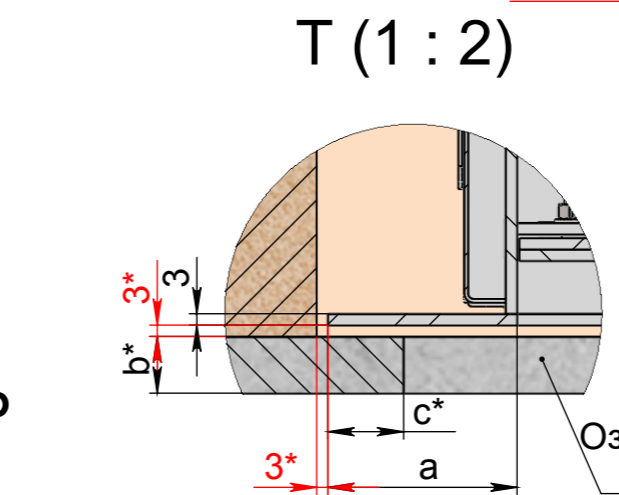

L - довжина корпусу
 h - висота корпусу
 a - ширина рамки
 b* - бажана товщина оздоблювального матеріалу
 c* - бажаний напуск оздоблювального матеріалу
 * зазор між корпусом та стіною — обов'язковий.
 K** - для автоматичного біокаміна - міні 100 мм, для механічного - міні 50 мм.
 *** - для автоматичного біокаміна – електричне підключення – євро-розетка, міні 3×1,5 мм², 230 V, 50 Hz, PE ⊕
 Важливо! Монтажна схема розроблена для конструкцій, виконаних із гіпсокартону, піноблоку, цегли та бетону.